

COBERTURA

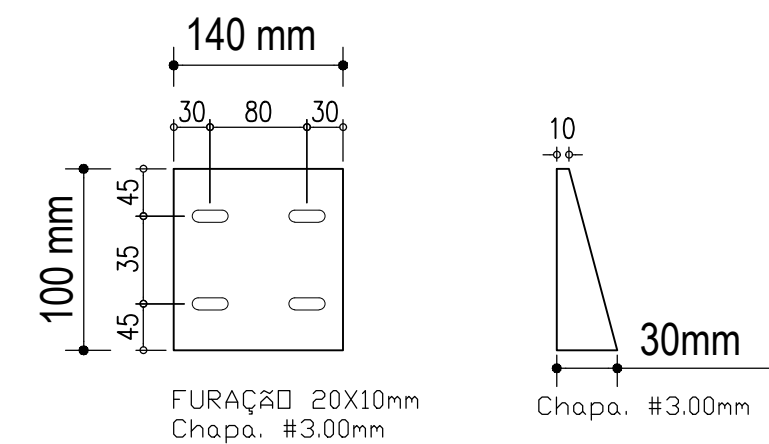

Detalhe: Encosto das terças
Escala. Sem Escala

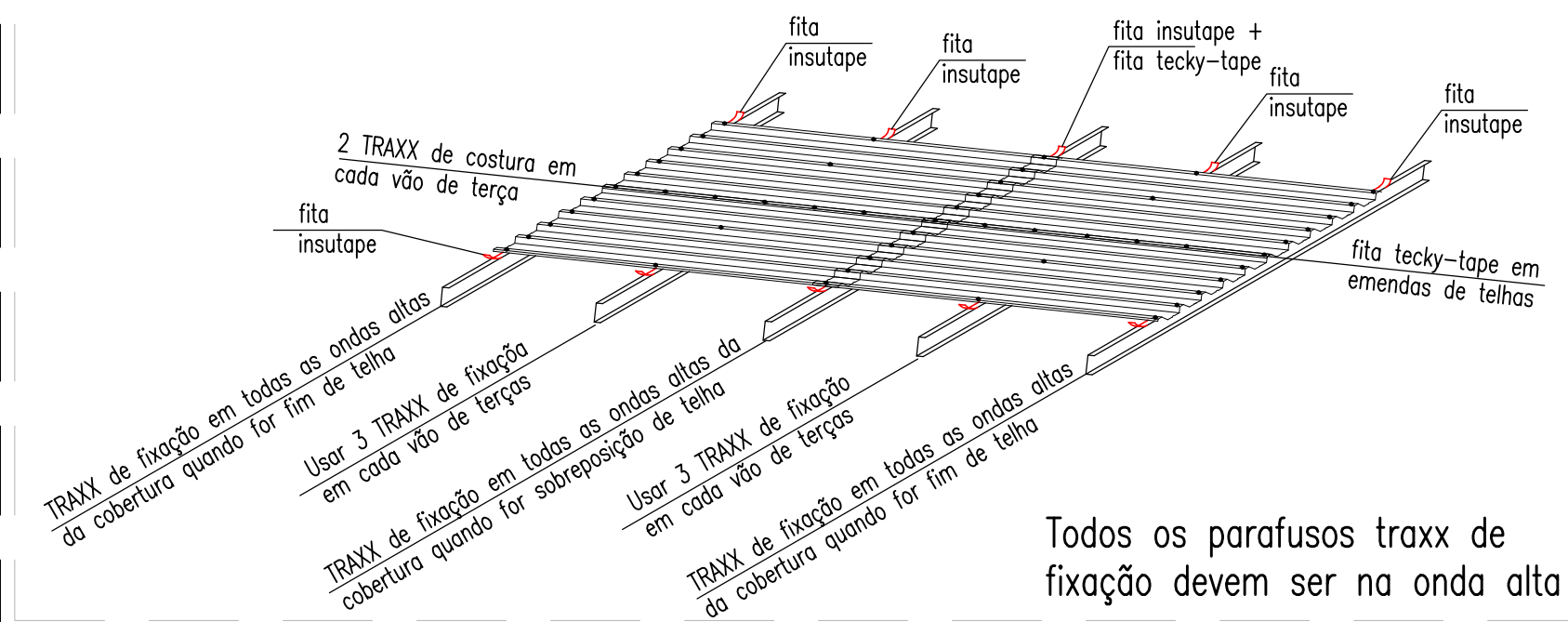
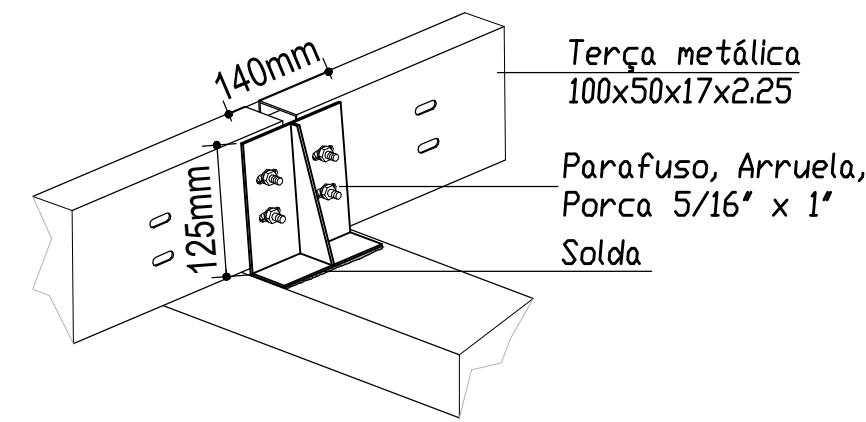

Detalhe: Fixação das cintas flexíveis
Escala. Sem Escala

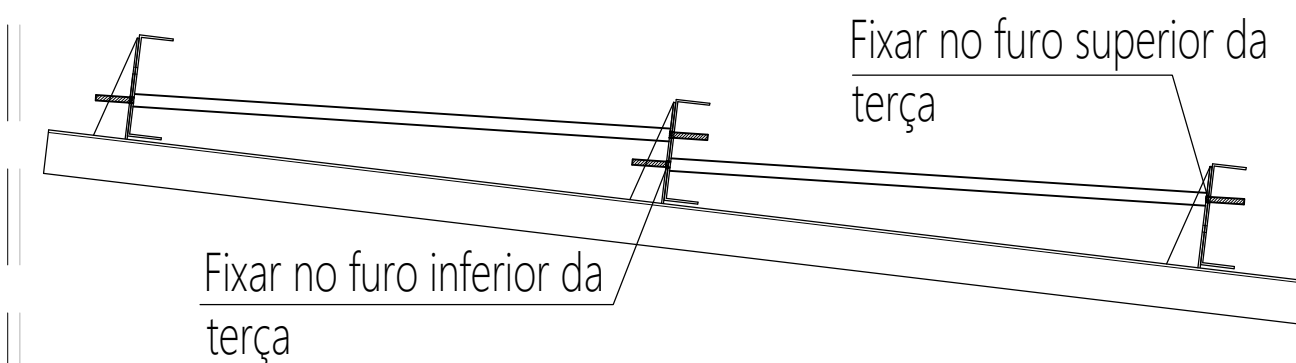

Contra Vento Ø 12.5 mm
Chapa de ligação espessura 4.75mm

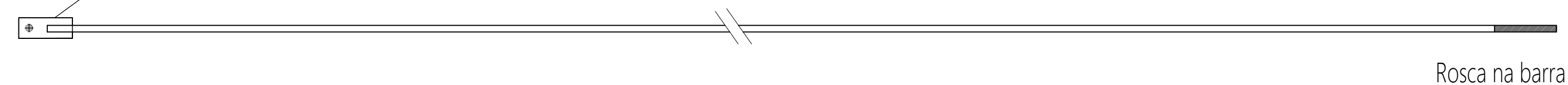

Cinta Flexível
Barra de aço rosçada diâmetro 8.0 mm



Diagonal

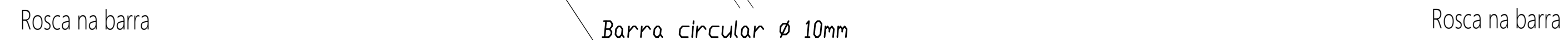

NOTAS GERAIS

- 1 – CONFIRMAR MEDIDAS NO LOCAL;
- 2 – DIMENSÕES EM CENTÍMETROS;
- 3 – MATERIAIS:
 - 3.1 – AÇO ESTRUTURAL
 - Perfis em chapa dobrada – Perfil U; Cantoneiras
Aço – ASTM A36
 - Ferros redondos
Aço CA 50 ($F_y = 500 \text{ MPa} = 5000 \text{ Kgf/cm}^2$).
 - 3.2 – SOLDAS
 - Eletrodos: E70XX.
 - Soldas: segundo AWS.
- 4 – ACABAMENTO DA ESTRUTURA
 - Jateamento ao metal quase branco (Padrão Sa 2 1/2);
 - Uma demão de primer bi-componente Interseal 670 HS (Tintas internacional ou similar) – esp 120 micra;
 - Uma demão de acabamento de poliuretano acetinado Interthane 870bi-componente (Tintas Internacional ou similar) – espessura 100 micra.

Notas Gerais

- Materiais:
- Aço.....: CA50 e CA60
 - Concreto Estrutura.....: 30 MPa (300 kgf/cm²)
 - Concreto Sapatas.....: 30 MPa (300 kgf/cm²)
 - Deve ser utilizado espaçadores plásticos para garantir o recobrimento dos elementos
- Recobrimentos:
- Vigas.....: 2.5cm
 - Pilares.....: 2.5cm
 - Sapatas.....: 5.0cm

	ASSOCIAÇÃO DOS MUNICÍPIOS DO ENTRE RIOS-SC BOM JESUS DO OESTE-CAIBI-CAMPO ERÉ-CUNHA PORÁ-CUNHATAÍ-FLOR DO SERTÃO IRACEMINHA-MARAVILHA-MODELO-PALMITOS-RIQUEZA-ROMELÂNDIA-SALTINHO SANTA TEREZINHA DO PROGRESSO-SÃO MIGUEL DA BOA VISTA-SAUDES-TIGRINHOS
	ENDREÇO: Av. Euclides da Cunha, 160 - Cx. P. 47 - Centro 89.874-000 - MARAVILHA - Santa Catarina Fone/Fax: (0**49) 3664-0282- e-mail:amerios@amerios.org.br CNPJ 00.961.206/0001-88
	MUNICÍPIO DE SÃO MIGUEL DA BOA VISTA/ SC
OBRA:	PROJETO ESTRUTURAL PAVILHÃO INDUSTRIAL
RESPONSÁVEL TÉCNICO:	RAFAEL CASSOL BASSO ENGENHEIRO CIVIL CREA / SC: 112.213-2
ASS. RESP. TÉCNICO:	(Vazio)
ESPECIFICAÇÕES:	DETALHAMENTO: ELEMENTOS DE COBERTURA
PROPRIETÁRIO:	ASS. DO PREFEITO:
LOCAL:	MUNICÍPIO DE SÃO MIGUEL DA BOA VISTA CNPJ: 80.912.124/0001-82
DESENHO:	DATA:
Nº DESENHO:	ÁREA:
Engenharia/Projetos2022/SMBV	748,55 m ²
JANEIRO / 2023	ESCALA:
1:50/1:25	18/33