

00.344.235/0001-09

**LIDER TERRAPLANAGEM
E TRANSPORTES LTDA**

RUA SANTA CATARINA, 630
CENTRO CEP 89890-000

CUNHA PORÃ - SC



Lider

TERRAPLANAGEM
E TRANSPORTES

RECURSO EM CERTAME LICITATÓRIO

O O MUNICÍPIO DE SÃO MIGUEL DA BOA VISTA, Estado de Santa Catarina, inscrito no CNPJ sob nº. 80.912.124/0001-82 neste ato representado neste ato pelo Prefeito Municipal Sr. VANDERLEI BONALDO, brasileiro, casado, prefeito, inscrito no CPF sob nº. 043.822.729-80 e Carteira de Identidade nº. 4.188.341-SESPDC/SC, residente e domiciliado na Rua São Luis nº 1422 nesta cidade de São Miguel da Boa Vista/SC e Comarca de Maravilha/SC, torna público para conhecimento dos interessados, que fará realizar processo licitatório, na modalidade de Pregão Presencial, Registro de Preço, do tipo Menor preço por lote, para Contratação de empresa para PRESTAÇÃO DE SERVIÇOS DE ESCAVADEIRA HIDRÁULICA E CAMINHÃO CAÇAMBA, para auxiliar nos trabalhos da Secretaria Municipal de Estradas e Rodagens do município, o qual será processado e julgado em consonância com a Lei Federal nº. 10.520/2002, com aplicação subsidiária da Lei nº. 8.666/93 e suas atualizações, Lei Geral nº. 123/2006, Lei Complementar 147/2014, e Decreto Municipal nº. 105/2014 e de acordo com as especificações e quantidades descritas no Anexo I, deste Edital, mediante as condições estabelecidas neste Edital e seus Anexos, **sendo esta a razão do presente recurso.**

ILUSTRÍSSIMA SENHORA PRESIDENTE DA COMISSÃO PERMANENTE DE LICITAÇÕES DO MUNICÍPIO DE SÃO MIGUEL DA BOA VISTA-SC

LIDER TERRAPLANAGEM E TRANSPORTE, inscrita no CNPJ nº 00.344.235/0001-09 com sede na Rua Santa Catarina, 610, Centro, Cunha Porã -SC, Cep 89890-000, por seu Procurador o Senhor Ilton Genir Lanz, brasileiro, casado, RG 1.382.508 SSP/SC, CPF 492.069.239-00, vendedor, residente e domiciliado no Cunha Porã -SC, e-mail, comercial lider.terraplanagem@outlook.com, no qual deverão ser enviados todas as notificações e decisões e pelos poderes que lhe foram conferidos no ato do credenciamento para atuar junto ao Município de Cunha Porã - SC, praticar os atos necessários com relação ao **Processo Licitatório nº 047/2021**, na modalidade **Pregão Presencial de Registro de preços**, que autoriza este a apresentar proposta e formular lances verbais, negociar preços, declarar a intenção de recurso, renunciar ao direito de interpor recursos e praticar todos os demais atos inerentes ao certame.

1 - DOS FATOS

O Município de São Miguel da Boa vista SC, ao instaurar o Processo Licitatório nº 047/2021, na modalidade Pregão Presencial de Registro de Preços estabeleceu as condições de participação no referido certame.

E neste sentido no Objeto item 1 e subitem 1.1 estabeleceu;

1.1 O presente Registro de Preços tem por finalidade Contratação de empresa para PRESTAÇÃO DE SERVIÇOS DE ESCAVADEIRA HIDRÁULICA E CAMINHÃO CAÇAMBA, para auxiliar nos trabalhos da Secretaria Municipal de Estradas e Rodagens do município, para o período de 12

Recebi 27/03/21

Fernanda L.D.Fassbinder
Pregoeira
CPF:067.810.969-90



Lider

(doze) meses, conforme itens, quantidades e valores máximos descritos no **TERMO DE REFERÊNCIA**, anexo II.

TERMO DE REFERÊNCIA
E TRANSPORTES

Assim, é cediço apresentar o referido **Termo de referência** em sua íntegra, afim de não mais restarem dúvidas sobre as condições estabelecidas.

TERMO DE REFERÊNCIA

OBJETO: Contratação de empresa para **PRESTAÇÃO DE SERVIÇOS DE ESCAVADEIRA HIDRÁULICA E CAMINHÃO CAÇAMBA**, para auxiliar nos trabalhos da Secretaria Municipal de Estradas e Rodagens do município e realização de melhorias das estradas do Município, para o período de 12 (doze) meses, conforme descrição, quantidades e valores máximos descritos abaixo:

Lote	Quant.	Unid.	Descrição do Serviço.	R\$ Unit. Máximo
01	900	Horas	PRESTAÇÃO DE SERVIÇOS DE HORAS MAQUINA DE ESCAVADEIRA HIDRÁULICA com no mínimo 20 (Vinte) toneladas, incluindo profissional para operar o equipamento e todas as despesas para execução, nas quantidades estimadas conforme a necessidade do Município.	300,00
01	1.500	Horas	PRESTAÇÃO DE SERVIÇOS DE HORAS DE, NO MINIMO 02 (DOIS), CAMINHÃO CAÇAMBA TRAÇADO, com capacidade acima de 12m³ (metros cúbicos) , incluindo profissional para operar o equipamento e todas as despesas para execução, nas quantidades estimadas, conforme a necessidade do município.	157,50

Como se pode observar, o edital do certame deixa explícito a necessidade que a administração de São Miguel da Boa Vista SC, ter a ser dispor de **“NO MINIMO 02 (DOIS), CAMINHÃO CAÇAMBA TRAÇADO, com capacidade acima de 12m³ (metros cúbicos),”** por parte das empresas que apresentaram Proposta de Preços no referido certame.

Adiante, versa o mesmo Edital do Certame do Processo Licitatório 047/2021, as necessárias condições para apresentação da proposta de preços de forma clara e objetiva;

4 - DA PROPOSTA DE PREÇOS (ENVELOPE Nº. 001)

4.1 - O envelope “Proposta de Preços” deverá conter a proposta de preços do licitante, que deverá atender aos seguintes requisitos:

IV- **Conter marca e preço unitário por item, com, no máximo, 2 (duas) casas após a vírgula;**

V- **Juntamente das propostas deverão ser entregues, ainda, cópia de documentos que comprovem que as máquinas e os caminhões pertencem à empresa participante, sendo no mínimo 1 escavadeira hidráulica**

00.344.235/0001-09

**LIDER TERRAPLANAGEM
E TRANSPORTES LTDA**

**RUA SANTA CATARINA, 630
CENTRO CEP 89890-000**

CUNHA PORÃ - SC

00.344.235/0001-09

**LIDER TERRAPLANAGEM
E TRANSPORTES LTDA**

RUA SANTA CATARINA, 630
CENTRO CEP 89890-000

CUNHA PORÃ - SC



Lider

TERRAPLANAGEM
E TRANSPORTES

e 02 caminhões caçamba, conforme descritivo constante no anexo II termo de referência deste edital.
4.6- Serão desclassificadas as propostas que não atendam às exigências do ato convocatório.

Estranhamente, ainda na fase de apresentação das propostas de preços, a Recorrente pugnou pela desclassificação das propostas das empresas MODELMAQ TERRPLANAGEM E SERVIÇOS LTDA e TRANS MAESTRI LTDA, por estas não conter a marca em suas propostas, ou seja a razão social das empresas deveriam constar como a marca dos produtos ofertados conforme **subitem 4.1, alínea IV**, o que de maneira alguma ocorreu, ocorreu sim, consulta à assessoria jurídica do Município de São Miguel da Boa Vista, que de forma verbal manifestou-se pela aceitação das propostas das empresas anteriormente citadas. A Comissão de licitação alegou ainda que a presença dos carimbos das empresas supriria a ausência das marcas nas propostas seria mera formalidade, como se pode verificar na Ata de Reunião de Julgamento de Propostas, que no entender da empresa recorrente trata-se de **inovação ao edital**, pois mesmo em análise pormenorizada do edital do certame, este em momento algum versa sobre tal possibilidade; A que se lembrar que as condições de participação no certame e demais condições são estabelecidas no momento da elaboração do edital, sendo que a Comissão de Licitação, a partir de sua publicação encontra-se vinculada ao que nele foi estabelecido.

A Recorrente ainda ensejou a desclassificação da empresa MODELMAQ TERRPLANAGEM E SERVIÇOS LTDA, por esta não possuir junto a proposta de preços do certame em epígrafe a comprovação documental de 2 (dois) caminhões caçamba conforme consta no termo de referência do anexo II do edital Processo Licitatório 047/2021 e **subitem 4.1, alínea V**.

Após a afirmação do representante legalmente constituído pela empresa MODELMAQ TERRPLANAGEM E SERVIÇOS LTDA, os caminhões constantes nas notas fiscais emitidas por Dicave Garrtner Dist. Cat de Veiculos Ltda, de número 000.035.849 Série 002 e Kaio Comércio de Caminhões Ltda de número 000.001.663 série 001, tratava-se de **"CAMINHÃO CAÇAMBA TRAÇADO, com capacidade acima de 12m³ (metros cúbicos)"**.

Assim, a ora recorrente teve seu pleito negado, não tendo a Comissão Licitante desclassificado nenhuma concorrente, mesmo diante de tantas evidências, dando sequência ao Pregão Presencial 047/2021, passando para a fase de lances, que ao seu término sagrou vencedora a empresa MODELMAQ TERRPLANAGEM E SERVIÇOS LTDA.

Por fim, na Ata de Reunião de Julgamento de Propostas, a Comissão de Licitação do Município de São Miguel da Boa Vista SC, inovou mais uma vez ao estabelecer o prazo de 24 horas para que a empresa vencedora da disputa de preços, comprovasse que os veículos indicados junto com a sua proposta de preços através das notas fiscais emitidas por Dicave Garrtner Dist. Cat de Veiculos Ltda, de número 000.035.849 Série 002 e Kaio Comércio de Caminhões Ltda de número 000.001.663 série 001, são de caminhões caçamba com capacidade de no mínimo 12M³. Prazo este e as próprias diligências solicitadas não encontram amparo em nenhum momento nos ditames estabelecidos no edital processo licitatório 047/2021.

Há que se relatar ainda, que na fase de habilitação a empresa Trans Maestri, por seu representante legal, por meio de chamada telefônica constatou que o veículo constante na nota fiscal da empresa Kaio Comércio de Caminhões Ltda de número 000.001.663 série 001, não se tratava de **CAMINHÃO CAÇAMBA TRAÇADO, com capacidade acima de 12m³ (metros cúbicos)**, como consta na Ata de Recebimento e Abertura de Documentação do processo licitatório 047/2021, na qual a empresa Lider Terraplanagem e Transportes requereu o presente Recurso.



Lider

TERRAPLANAGEM
E TRANSPORTES

O que pesa na decisão de interposição de recurso pela empresa Lider Terraplanagem e Transportes é justamente o fato de a empresa vencedora MODELMAQ TERRAPLANAGENS E SERVIÇOS, **não ter apresentado a comprovação** que possui **NO MINIMO 02 (DOIS), CAMINHÃO CAÇAMBA TRAÇADO, com capacidade acima de 12m³ (metros cúbicos)**, no momento da apresentação de sua proposta de preços conforme previa o edital do certame licitatório em epigrafe.

Ressalve-se que a empresa MODELMAQ TERRAPLANAGENS E SERVIÇOS, apresentou de forma tempestiva as informações solicitadas pela Pregoeira e Comissão Licitante. Ou seja, dentro das 24 horas estabelecidas na Ata de Reunião de Julgamento de Propostas.

Porém, não comprovou que o caminhão constante na nota fiscal da empresa Kaio Comércio de Caminhões Ltda de número 000.001.663 série 001, se trata de caminhão caçamba conforme estabelece o termo de referência anexo II do edital desta licitação.

Aliás, ela própria confessa na tentativa de mais uma vez burlar o certame e por que não dizer, ludibriar a comissão licitante dizendo ser **sanável** a falta de comprovação do estabelecido como necessário para apresentar proposta ao certame, o certo é que ela não cumpriu com os ditames editalícios como transcrevemos na integra abaixo trecho da resposta apresentada ao Município de São Miguel da Boa Vista, como se pode verificar na publicação no próprio Portal de Transparência do mesmo:

00.344.235/0001-09

**LIDER TERRAPLANAGEM
E TRANSPORTES LTDA**

RUA SANTA CATARINA, 630
CENTRO CEP 89890-000

CUNHA PORÁ - SC

Assim, embora tenha sido acostada a Nota Fiscal nº 1663, relativa a um veículo caminhão, Mercedes Bens AXOR 3340, que demonstra a propriedade da Licitante, aquele veículo não possui, ainda, caçamba basculante acoplada, tendo ocorrido equívoco (sanável) na apresentação do documento.

Logo apresentado, a empresa Modelmaq Terraplanagem e Transportes pleiteia uma espécie de segundo tempo, para comprovar o que deixou de fazer no momento da apresentação de sua proposta de preços.

Ainda, quer fazer valer a inserção de outros veículos caminhões totalmente alienígenas ao certame em tela, cujas placas e renavam transcrevemos da resposta apresentada à Comissão de Licitação. Placa MII 6015, renavam 00214268314; Placa HJF4963, renavam 00288193229; Placa IRX3D71, renavam 00326533206; Placa MID2438, renavam 00261638610 e Placa MLH4671, renavam 00509540023.

Embora esta demonstre intempestivamente ser proprietária dos veículos acima citados, em nada corroboram para com o processo licitatório em questão, uma vez que a Licitante o deixou de fazer no momento oportuno.

Ainda que restasse dúvidas ao Pregoeiro e Comissão de licitação quanto a aceitabilidade do pedido de não habilitar a vencedora do certame, as informação contidas na resposta apresentada pela empresa Modelmaq Terraplanagem e Transportes Ltda, por si só estabelece tal a necessidade de adoção tal medida.

Como vemos nas palavras do doutrinador na palavras (MEIRELLES, Hely Lopes. Direito Administrativo Brasileiro. 30ª edição. São Paulo: Malheiros, 2005, p. 272). "Julgamento objetivo é o que se baseia no critério indicado no edital e nos termos específicos das propostas. É princípio de toda licitatório que seu julgamento se apoie em fatores concretos pedidos pela Administração, em confronto com o ofertado pelos proponentes dentro do permitido no edital ou convite. Visa afastar o discricionaríssimo na escolha das propostas, obrigando os julgadores a aterem-se ao critério prefixado pela Administração, com o que se reduz e se delimita a margem de valoração subjetiva, sempre presente em qualquer julgamento".



Lider

TERRAPLANAGEM
E TRANSPORTES

Portanto não a margem de discricionariedade para o pregoeiro decidir se a empresa que não possui as comprovações estabelecidas no Objeto do Edital, poder participar da licitação, **pois se encontra totalmente vinculado ao mesmo de forma objetiva e clara.**

Dentre as principais garantias, pode-se destacar a vinculação da Administração ao edital que regulamenta o certame licitatório. Trata-se de uma segurança para o licitante e para o interesse público, extraída do princípio do procedimento formal, que determina à Administração que observe as regras por ela própria lançadas no instrumento que convoca e rege a licitação.

A convocação de certame licitatório deve ser regido pelos seus próprios ditames, pois, despeito do procedimento ter suas regras traçadas pela própria Administração, **não pode esta se furtar ao seu cumprimento**, estando legalmente vinculada à plena observância do regramento”.

Temos ainda, <https://jus.com.br/artigos/22849/licitacao-principio-da-vinculacao-ao-instrumento-convocatorio-no-stf-stj-e-tcu>).

O TRF1, noutra decisão (AC 200232000009391), registrou:

Conjugando a regra do art. 41 com aquela do art. 4º [Lei nº 8.666/93], pode-se afirmar a estrita vinculação da Administração ao edital, seja quanto a regras de fundo quanto àquelas de procedimento. (...) **O descumprimento a qualquer regra do edital deverá ser reprimido**, inclusive através dos instrumentos de controle interno da Administração Pública. Nem mesmo o vício do edital justifica a pretensão de ignorar a disciplina por ele veiculada. Se a Administração reputar viciadas ou inadequadas as regras contidas no edital, não lhe é facultado pura e simplesmente ignorá-las ou alterá-las (...)” (Justen Filho, Marçal; Comentários à lei de licitações e contratos administrativos; 8ª ed., São Paulo, Dialética, comentários ao art. 41, pgs. 417/420). A conduta da Administração na condução do pleito foi de estrita observância e vinculação ao edital, sendo o direito prejudicado pertencente a terceiro que não observou as prescrições editalícias, sendo descabida a pretensão de beneficiar-se de sua desídia.

00.344.235/0001-09

LIDER TERRAPLANAGEM
E TRANSPORTES LTDA

RUA SANTA CATARINA, 630
CENTRO CEP 89890-000

CUNHA PORÃ - SC

Fonte: <https://jus.com.br/artigos/22849/licitacao-principio-da-vinculacao-ao-instrumento-convocatorio-no-stf-stj-e-tcu>).

Como se pode verificar ainda nas palavras de Lucas Rocha Furtado, Procurador-Geral do Ministério Público junto ao Tribunal de Contas da União, (<https://jus.com.br/artigos/22849/licitacao-principio-da-vinculacao-ao-instrumento-convocatorio-no-stf-stj-e-tcu>) o instrumento convocatório:

É a lei do caso, aquela que irá regular a atuação tanto da administração pública quanto dos licitantes. Esse princípio é mencionado no art. 3º da Lei de Licitações, e enfatizado pelo art. 41 da mesma lei que dispõe que “a Administração não pode descumprir as normas e condições do edital, ao qual se acha estritamente vinculada”. (Curso de Direito Administrativo, 2007, p.416).

Ainda sobre a vinculação ao edital, Marçal Justen Filho afirma que “Quando o edital impuser comprovação de certo requisito não cogitado por ocasião do cadastramento, **será indispensável a apresentação dos documentos** correspondentes por ocasião da fase de habilitação” (Pregão. Comentários à Legislação do Pregão Comum e do Eletrônico, 4ª ed., p. 305). Como exemplo de violação ao referido princípio, o referido autor cita a não apresentação de documento exigido em edital e/ou a apresentação de documento em desconformidade com o edital



Lider

**TERRAPLANAGEM
E TRANSPORTES**

<https://jus.com.br/artigos/22849/licitacao-principio-da-vinculacao-ao-instrumento-convocatorio-no-stj-e-tcu>

Pelo exposto anteriormente, alvo e latente o direito da RECORRENTE, se sagrar vencedora do Processo Licitatório 047/2021, lançado pelo Município de São Miguel da Boa Vista _SC

2 - DO DIREITO

A interposição do recurso no pregão, tanto presencial quanto eletrônico, ocorre no final da sessão pública, quando é declarado o vencedor pelo pregoeiro, sendo esta a única oportunidade que o licitante possui para fazê-lo. Na Lei nº 10.520/02 está disciplinado de forma geral o pregão presencial e o eletrônico, no artigo 4º, inciso XVIII, conforme se transcreve:

Art. 4.[...] XVIII - declarado o vencedor, qualquer licitante poderá manifestar imediata e motivadamente a intenção de recorrer, quando lhe será concedido o prazo de 3 (três) dias para apresentação das razões do recurso, ficando os demais licitantes desde logo intimados para apresentar contra-razões em igual número de dias, que começarão a correr do término do prazo do recorrente, sendo-lhes assegurada vista imediata dos autos;

O recurso no pregão presencial esta disciplinado no inciso XVII, do artigo 11, Decreto nº 3.555/00, ora transcrito: Art. 11. [...] XVII - a manifestação da intenção de interpor recurso será feita no final da sessão, com registro em ata da síntese das suas razões, podendo os interessados juntar memoriais no prazo de três dias úteis;

O pregão eletrônico está disciplinado no Decreto 5.450/05, artigo 26, conforme segue:

Art. 26. Declarado o vencedor, qualquer licitante poderá, durante a sessão pública, de forma imediata e motivada, em campo próprio do sistema, manifestar sua intenção de recorrer, quando lhe será concedido o prazo de três dias para apresentar as razões de recurso, ficando os demais licitantes, desde logo, intimados para, querendo, apresentarem contrarrazões em igual prazo, que começará a contar do término do prazo do recorrente, sendo-lhes assegurada vista imediata dos elementos indispensáveis à defesa dos seus interesses.

Por sua vez, a Lei Federal 8.666/93 estabelece que este prazo seja de 5 (cinco) dias úteis da data da lavratura da Ata de Registro de preços, nos termos do art. 109 inciso I. e que pauta o presente recurso.

Uma vez que nosso ordenamento jurídico estabelece que os princípios constitucionais devem ser garantidos, pois, dentre eles está o princípio da **moralidade** nas compras públicas da forma estabelecida no art. 3º da Lei 8.666/93.

A licitação destina-se a garantir a observância do princípio constitucional da isonomia, a seleção da proposta mais vantajosa para a administração e a promoção do desenvolvimento nacional sustentável e será processada e julgada em estrita conformidade com os princípios básicos da legalidade, da impessoalidade, da moralidade, igualdade, da publicidade. Da probidade administrativa, **da vinculação do ao instrumento convocatório, do julgamento objetivo.**

00.344.235/0001-09
**LIDER TERRAPLANAGEM
E TRANSPORTES LTDA**
RUA SANTA CATARINA, 630
CENTRO CEP 89890-000
CUNHA PORÃ - SC



Isto posto, a Recorrente encontra ainda guardada em seu direito, no subitem 4.6 do edital do processo licitatório 047/2021 onde se lê; **4.6- Serão desclassificadas as propostas que não atendam às exigências do ato convocatório.**

Nesse espectro, o Tribunal Regional Federal da 4ª Região também corrobora com esse pensamento. Vejamos: “EMENTA: PRINCÍPIO DA VINCULAÇÃO AO EDITAL DE LICITAÇÃO. 1. A observância do princípio da vinculação ao edital de licitação é medida que se impõe, interpretado este como um todo, de forma sistemática. Desta maneira, os requisitos estabelecidos nas regras editalícias devem ser cumpridos fielmente, sob pena de inabilitação do concorrente, nos termos do art. 43, inciso IV, da Lei nº 8666/93. 2. Agravo de instrumento improvido. TRF-4 - AGRAVO DE INSTRUMENTO AG 50132325420144040000 5013232-54.2014.404.0000 (TRF-4) Jurisprudência • Data de publicação: 21/08/2014 (<https://SEI.ENAP-0266923-DECISÃO DE RECURSO- NN.pdf>)

Assim nas palavras do doutrinador na palavras (MEIRELLES, Hely Lopes. Direito Administrativo Brasileiro. 30ª edição. São Paulo: Malheiros, 2005, p. 272). “Julgamento objetivo é o que se baseia no critério indicado no edital e nos termos específicos das propostas. É princípio de toda licitação que seu julgamento se apoie em fatores concretos pedidos pela Administração, em confronto com o ofertado pelos proponentes dentro do permitido no edital ou convite. Visa afastar o discricionarismo na escolha das propostas, obrigando os julgadores a aterem-se ao critério prefixado pela Administração, com o que se reduz e se delimita a margem de valoração subjetiva, sempre presente em qualquer julgamento”

3 - DO JUÍZO DE ADMISSIBILIDADE E MÉRITO

Os pressupostos recursais são apreciados tanto pelo agente público que prolatou a decisão recorrida como pela autoridade superior. Assim, há um juízo de verificação dos pressupostos recursais na instância inferior e outro, do mesmo gênero, na instância superior. Pode ser que a comissão de licitação tenha achado que todos os pressupostos estavam preenchidos e, quando examinados pela autoridade superior, esta notar que um ou alguns dos requisitos não satisfazem e, por isso, não conheça o recurso.

Após o juízo de admissibilidade, tem-se que julgar o mérito do recurso. A comissão de licitação pode confirmar a decisão anterior ou voltar atrás, retratando-se, fazendo um juízo de retratação, admitindo que não estava com a razão, mas fundamentando, motivando tal decisão. A comissão de licitação tem condições para tomar uma decisão segura sobre o recurso, pois tem os motivos recursais expostos pelo recorrente e as contrarrazões dos outros licitantes à sua disposição.

4 DOS PEDIDOS

O Recorrente requer que a Senhora Pregoeira e Comissão de Licitação do Município de São Miguel da Boa Vista SC, aceite o presente recurso, dando-lhe o impulso necessário ao bom andamento do mesmo.

Ao Receber o presente recurso administrativo e ao final de sua análise, seja dado provimento para desclassificação a empresa MODELMAQ TERRAPLANAGEM E TRANSPORTES LTDA, pelo desatendimento ao **subitem 4.1, alínea IV e subitem 4.1, alínea V**, e conforme estabelece o **subitem 4.6** do certame em epigrafe.

E da mesma forma da empresa TRANS MAESTRI pelo desatendimento do **subitem 4.1, alínea IV** do edital do Processo Licitatório 047/2021, sob pena de responsabilização cível e criminal nos termos da legislação em vigor.

Aplicar a empresa MODELMAQ TERRAPLANAGEM E TRANSPORTES LTDA, as medidas que julgar necessárias pela declaração prestada no certame, como se pode extrair da própria Ata de Reunião de Julgamento de Propostas, onde a própria pregoeira alerta sobre as sanções cabíveis pela falsa declaração.

00.344.235/0001-09

LIDER TERRAPLANAGEM
E TRANSPORTES LTDA / SC



Lider
TERRAPLANAGEM
E TRANSPORTES

Por fim, declarar a empresa LIDER TERRAPLANAGEM E TRANSPORTES, vencedora do Edital, como de fato e de direito é, uma vez que cumpriu todas as exigências do edital.

4 – DOS ANEXOS

- * Proposta de empresa Modelmaq Terraplanagem e Transportes Ltda
- * Proposta da empresa Trans Maestri Ltda
- * Ata de Reunião de Julgamento de Propostas
- * Ata de Recebimento e Abertura de Documentação
- * Resposta da Empresa Modelmaq Terraplanagem e Transportes Ltda.

Nestes Termos

Pede e Espera Deferimento

Cunha Porã-SC, 27 de setembro de 2021

LIDER TERRAPLANAGEM E TRANSPORTES
ILTON GENIR LANZ
PROCURADOR CREDENCIADO

00.344.235/0001-09
LIDER TERRAPLANAGEM
E TRANSPORTES LTDA
RUA SANTA CATARINA, 630
CENTRO CEP 89890-000
CUNHA PORÃ - SC

PROPOSTA DE PREÇOS

RAZÃO SOCIAL: MODELMAQ TERRAPLENAGENS E SERVIÇOS LTDA
CNPJ Nº: 08.968.958/0001-82
ENDEREÇO: Rua Conde D Eu, nº 1450, Centro, Serra Alta, SC, CEP: 89871-000
PROCESSO LICITATÓRIO Nº 47/2021
MODALIDADE: Pregão Presencial – Registro de Preço

OBJETO: Contratação de empresa para **PRESTAÇÃO DE SERVIÇOS DE ESCAVADEIRA HIDRÁULICA E CAMINHÃO CAÇAMBA**, para auxiliar nos trabalhos da Secretaria Municipal de Estradas e Rodagens do município e realização de melhorias das estradas do Município, para o período de 12 (doze) meses.

Lote	Quant.	Unid.	Descrição do Serviço	R\$ Valor Unitário	R\$ Valor Total
01	900	Horas	PRESTAÇÃO DE SERVIÇOS DE HORAS MÁQUINA DE ESCAVADEIRA HIDRÁULICA com no mínimo 20 (Vinte) toneladas, incluindo profissional para operar o equipamento e todas as despesas para execução, nas quantidades estimadas conforme a necessidade do Município. Marca: CAT	R\$ 298,00	R\$268.200,00
01	1.500	Horas	PRESTAÇÃO DE SERVIÇOS DE HORAS DE, NO MINIMO 02 (DOIS) , CAMINHÃO CAÇAMBA TRAÇADO, com capacidade acima de 12m ³ (metros cúbicos), incluindo profissional para operar o equipamento e todas as despesas para execução, nas quantidades estimadas, conforme a necessidade do município. Marca: VOLVO e M. BENZ	R\$ 157,00	R\$235.500,00

VALOR TOTAL DA PROPOSTA: R\$ 503.700,00 (Quinhentos e Três Mil e Setecentos Reais).

Validade da proposta: 60 dias.

Serra Alta, SC, 20 de setembro de 2021

Ademir Motter

CPF nº 767.620.849-15
RG nº 2.239.776-0 SSP/SC



[08.968.958/0001-82]
MODELMAQ TERRAPLENAGENS
E SERVIÇOS LTDA ME
Rua Conde D'Eu, 1450
[Centro - 89871-000 - Serra Alta/SC]

NF-e

Nº 000.094.463
Série 003

IDENTIFICAÇÃO DO EMITENTE

PARANA EQUIPAMENTOS S.A. CHAPECO
ACESSO PLÍNIO ARLINDO DE NES, 2133D
ELDORADO - 89810-300
CHAPECO - SC Fone/Fax: 4933131400

DANFE
Documento Auxiliar da Nota Fiscal
Eletrônica
0 - ENTRADA
1 - SAÍDA
1
Nº. 000.084.463
Série 003
Folha 1/1

CHAVE DE ACESSO
4219 0676 5279 5100 0851 5500 3000 0844 6316 6945 1204
Consulta de autenticidade no portal nacional da NF-e
www.nfe.fazenda.gov.br/portal ou no site da Sefaz Autorizadora
PROTÓCOLO DE AUTORIZAÇÃO DE USO
342190092232879 - 28/06/2019 08:56:59



NATUREZA DA OPERAÇÃO
Venda mercadq.receb.de terceiros
INSCRIÇÃO ESTADUAL
254781594
INSCRIÇÃO ESTADUAL DO SUBST. TRIBUT

CNPJ
76.527.951/0008-51

DESTINATÁRIO / REMETENTE

MODELMAO TERRAPLENAGENS E SERVICOS LTDA

ENDEREÇO
R CONDE D'EU, 1450

MUNICÍPIO
SERRA ALTA

UF
SC

CEP
4933640026

BARRIO / DISTRITO
CENTRO

FONE / FAX
4933640026

CNPJ / CPF
08.968.958/0001-82

INSCRIÇÃO ESTADUAL
255446942

DATA DA EMISSÃO
28/06/2019

DATA DA SAÍDA/ENTRADA

HORA DA SAÍDA/ENTRADA

FATURA / DUPLICATA
Num. 001
Venc. 28/06/2019
Valor R\$ 52.000,00
Num. 002
Venc. 12/08/2019
Valor R\$ 468.000,00

CÁLCULO DO IMPOSTO

BASE DE CÁLC. DO ICMS	VALOR DO ICMS	BASE DE CÁLC. ICMS S.T.	VALOR DO ICMS SUBST.	V. IMP. IMPORTAÇÃO	V. ICMS UF REMET.	VALOR DO FCP	VALOR DO PIS	V. TOTAL PRODUTOS
520.000,00	62.400,00	0,00	0,00	0,00	0,00	0,00	0,00	520.000,00
VALOR DO FRETE	0,00	DESCONTO	OUTRAS DESPESAS	VALOR TOTAL IPI	V. ICMS UF DEST.	V. TOT. TRIB.	VALOR DA COFINS	V. TOTAL DA NOTA
0,00	0,00	0,00	0,00	0,00	0,00	62.400,00	0,00	520.000,00

TRANSPORTADOR / VOLUMES TRANSPORTADOS

TRANSPORTADORA
BR 116 KM 100 11807

FRETE POR CONTA
(1) Dest/Rem

CODIGO ANT
MUNICÍPIO

PLACA DO VEICULO
CURTITBA

UF
PR

CNPJ / CPF
INSCRIÇÃO ESTADUAL

PESO BRUTO
22.180,000

PESO LÍQUIDO
22.180,000

DADOS DOS PRODUTOS / SERVIÇOS	DESCRICAÇÃO DO PRODUTO / SERVIÇO	NCM/SH	O/CST	GEOP	UN	QUANT	VALOR UNIT	VALOR TOTAL	B.CÁLC. ICMS	VALOR ICMS	VALOR IPI	ALIQ. ICMS	ALIQ. IPI
PA21049	ESCAVADEIRA HIDRÁULICA 320 MARCA CAT. ANO 2019 SN: CAT00320CBER610165 SERIE MOTOR: 45007001 MOTOR A DIESEL, COR: AMARELA Saida Tributada	84295219	300	5102	UN	1,0000	520.000,0000	520.000,00	520.000,00	62.400,00	0,00	12,00	0,00

DADOS ADICIONAIS
INFORMAÇÕES COMPLEMENTARES
Inf. Complemente: ALIENAÇÃO FIDUCIÁRIA A FAVOR DO BANCO BRADESCO S.A CONDIÇÃO DE PAGAMENTO R 32
000 00 PARC CLIENTE R 468 000 00 PARC FINAME N o DO PAC 44002154643 N o DO CONTRATO 6044269 CODIGO
FINAME 5359420 Pedido: H0275201
Valor Aproximado dos Tributos : R\$ 62.400,00

RESERVADO AO FISCO

08.968.958/0001-82
MODELMAO TERRAPLENAGENS
E SERVIÇOS LTDA ME

Rua Conde D'Eu, 1450
Centro - 89871-000 - Serra Alta/SC

RECEBEMOS DE PARANA EQUIPAMENTOS S.A. CHAPECO OS PRODUTOS E/OU SERVIÇOS CONSTANTES DA NOTA FISCAL ELETRÔNICA INDICADA AO LADO. EMISSÃO: 28/06/2019
VALOR TOTAL: R\$ 520.000,00 DESTINATÁRIO: MODELMAO TERRAPLENAGENS E SERVICOS LTDA - R CONDE D'EU, 1450 CENTRO SERRA ALTA-SC

DATA DO RECEBIMENTO

IDENTIFICAÇÃO E ASSINATURA DO RECEBEDOR

RECEBEMOS DE DICAVE GARTNER DIST CAT VEIC LTDA OS PRODUTOS E/OU SERVIÇOS CONSTANTES DA NOTA FISCAL ELETRÔNICA INDICADA ABAIXO. EMISSÃO: 25/01/2013 VALOR TOTAL: R\$ 235.000,00 DESTINATÁRIO: MODELMAQ TERRAPLENAGENS E SERVICOS LTDA - ME - R PRINCESA ISABEL, 363, S/N - COMPL: TERREO CENTRO SERRA ALTA-SC

NF-e
Nº. 000.035.849
Série 002

DATA DE RECEBIMENTO

IDENTIFICAÇÃO E ASSINATURA DO RECEBEDOR

IDENTIFICAÇÃO DO EMITENTE

DICAVE GARTNER DIST CAT VEIC LTDA
BR 282 KM 539, SN, S/N
TREVO - 89810-800
CHAPECO - SC Fone/Fax: 4933217800

DANFE
Documento Auxiliar da Nota Fiscal Eletrônica

0 - ENTRADA
1 - SAÍDA **1**
Nº. 000.035.849
Série 002
Folha 1/1



CHAVE DE ACESSO

4213 0183 7404 5600 0387 5500 2000 0358 4910 0241 7801

Consulta de autenticidade no portal nacional da NF-e
www.nfe.fazenda.gov.br/portal ou no site da Sefaz Autorizadora

PROTOCOLO DE AUTORIZAÇÃO DE USO

342130008131941 - 25/01/2013 08:53:23

NATUREZA DA OPERAÇÃO

Venda Merc. Adq. Rec. Terc.

INSCRIÇÃO ESTADUAL

251034151

INSCRIÇÃO ESTADUAL DO SUBST. TRIBUT.

CNPJ

83.740.456/0003-87

DESTINATÁRIO / REMETENTE

NOME / RAZÃO SOCIAL

MODELMAQ TERRAPLENAGENS E SERVICOS LTDA - ME

CNPJ / CPF

08.968.958/0001-82

DATA DA EMISSÃO

25/01/2013

ENDEREÇO

R PRINCESA ISABEL, 363, S/N - COMPL: TERREO

BAIRRO / DISTRITO

CENTRO

CEP

89871-000

DATA DA SAÍDA/ENTRADA

25/01/2013

MUNICÍPIO

SERRA ALTA

UF

FONE / FAX

SC

4933653636

INSCRIÇÃO ESTADUAL

255446942

HORA DA SAÍDA/ENTRADA

07:53:12

FATURA / DUPLICATA

Num. 35849
Venc. 21/02/2013
Valor R\$ 235.000,00

CÁLCULO DO IMPOSTO

BASE DE CÁLC. DO ICMS	VALOR DO ICMS	BASE DE CÁLC. ICMS S.T.	VALOR DO ICMS SUBST.	V. IMP. IMPORTAÇÃO	V. ICMS UF REMET.	VALOR DO FCP	VALOR DO PIS	V. TOTAL PRODUTOS
235.000,00	28.200,00	0,00	0,00	0,00	0,00	0,00	0,00	235.000,00
VALOR DO FRETE	VALOR DO SEGURO	DESCONTO	OUTRAS DESPESAS	VALOR TOTAL IPI	V. ICMS UF DEST.	V. TOT. TRIB.	VALOR DA COFINS	V. TOTAL DA NOTA
0,00	0,00	0,00	0,00	0,00	0,00	0,00	0,00	235.000,00

TRANSPORTADOR / VOLUMES TRANSPORTADOS

NOME / RAZÃO SOCIAL

FRETE POR CONTA

(0) Emitente

CÓDIGO ANTT

PLACA DO VEICULO

UF

CNPJ / CPF

ENDEREÇO

MUNICÍPIO

UF

INSCRIÇÃO ESTADUAL

QUANTIDADE

ESPÉCIE

MARCA

NUMERAÇÃO

PESO BRUTO

7.240,000

PESO LÍQUIDO

7.240,000

DADOS DOS PRODUTOS / SERVIÇOS

CÓDIGO PRODUTO	DESCRIÇÃO DO PRODUTO / SERVIÇO	NCM/SH	O/CST	CFOP	UN	QUANT	VALOR UNIT	VALOR TOTAL	B CÁLC ICMS	VALOR ICMS	VALOR IPI	ALIQ. ICMS	ALIQ. IPI
VM 330 6X4R	CHASSI: 93KP0S1D1DE138987 CAMINHAO RIGIDO, VOLVO MOD. VM 330 6X4R MOTOR DIESEL 6 CIL., POT. 330CV/DIN A 2200 RPM, CX.CAMBIO VOLVO-VT2214B, DIF 4.56:1, E.E.3.65M, CABINE LEITO NORMAL, EIXO TRAS.RTS2163, CMT 63T, 1 TLD 345L, 0 TLE 0L, NA COR BRANCA, COM 10 PNEUS 295-80X22.5, PNEU SOBRES, MOLAS SEMI-ELIPT FERR.E ACESSOR. PCTE ACABAM. PADRAO LX, ANO FAB/MOD 2013/2013, CAIXA PC 3190645 SR 20130359004 DIFER.PC 040070 SR OSR00077827, DIFER.2 PC 040124 SR OSR00079685, MOTOR Y1A008053 RENAVALM: 319144 - FINAME: 2915034 Chassi: 93KP0S1D1DE138987	87042310	000	5102	UM	1,0000	235.000,0000	235.000,00	235.000,00	28.200,00		12,00	

08.968.958/0001-82
MODELMAQ TERRAPLENAGENS E SERVIÇOS LTDA ME
Rua Conde D'Eu, 1450
Centro - 89871-000 - Serra Alta/SC

DADOS ADICIONAIS

INFORMAÇÕES COMPLEMENTARES

Inf. Contribuinte: Pedido: 1731 Vendedor: Default/download OPCIONAIS: RADIO CD, CLIMATIZAD., AR COND. VEICULO COM ALIENACAO FIDUCIARIA EM FAVOR DO BANCO ITAU UNIBANCO S/A - PAC: 137-6/2012/830747/301 - VALOR FINANCIADO: R\$ 235.000,00 - COD FINAME: 2915034 - COD RENAVALM: 319144 Caso nao receba o XML da NF, solicite via email: envionfe@dicave.com.br (Cod.Cliente: 030724 - Cod.Nat.Oper: VP7 - Portador: KF)

RESERVADO AO FISCO

[Assinatura]

Gerando em www.fstet.com.br

NF-e
Nº
000.001.663
Série 001

RECEBEMOS DE KAIO COMERCIO DE CAMINHOES LTDA OS PRODUTOS E/OU SERVIÇOS CONSTANTES DA NOTA FISCAL ELETRÔNICA INDICADA AO LADO. EMISSÃO: 08/01/2021
VALOR TOTAL: R\$ 120.000,00 DESTINATÁRIO: MODELMAQ TERRAPLENAGENS E SERVIÇOS LTDA - RUA CONDE D EU, 1450 - CASA CENTRO SERRA ALTA-SC

DATA DO RECEBIMENTO IDENTIFICAÇÃO E ASSINATURA DO RECEBEDOR

IDENTIFICAÇÃO DO EMITENTE

KAIO COMERCIO DE CAMINHOES LTDA
ROD BR-116 KM 246, 200
CDL - 88517-600
LAGES - SC Fone/Fax: 4932221321

DANFE
Documento Auxiliar da Nota Fiscal
Eletrônica
0 - ENTRADA
1 - SAÍDA
Nº. 000.001.663
Série 001
Folha 1/1

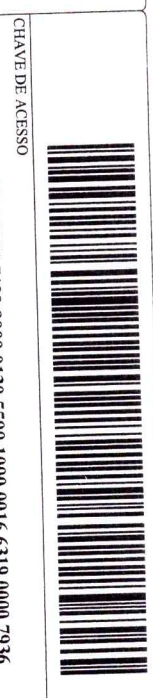

CHAVE DE ACESSO
4221 0107 7129 9000 0130 5500 1000 0016 6319 0000 7936
Consulta de autenticidade no portal nacional da NF-e
www.nfe.fazenda.gov.br/portal ou no site da Setfaz Autorizadora
PROTOCOLO DE AUTORIZAÇÃO DE USO
3422100037535558 - 08/01/2021 12:23:20

NATUREZA DA OPERAÇÃO: **VENDA DE MERC. ADQ-RECEB. TERCEIROS**
INSCRIÇÃO ESTADUAL: 255095074
INSCRIÇÃO ESTADUAL DO SUBST. TRIBUT: _____

DESTINATÁRIO / REMETENTE: **MODELMAQ TERRAPLENAGENS E SERVIÇOS LTDA**
NOME / RAZÃO SOCIAL: MODELMAQ TERRAPLENAGENS E SERVIÇOS LTDA
ENDEREÇO: RUA CONDE D EU, 1450 - CASA SERRA ALTA
MUNICÍPIO: SERRA ALTA
BAIRRO / DISTRITO: CENTRO
UF: SC FONE / FAX: _____
CNPJ / CPF: 08.968.958/0001-82
CEP: 89871-000
INSCRIÇÃO ESTADUAL: 255446942
DATA DA EMISSÃO: 08/01/2021
DATA DA SAÍDA/ENTRADA: 08/01/2021
HORA DA SAÍDA/ENTRADA: 12:23:16

FATURA / DUPLICATA
Num: 001
Venc: 08/01/2021
Valor: R\$ 120.000,00

CÁLCULO DO IMPOSTO
BASE DE CÁLC. DO ICMS: 6.000,00 VALOR DO ICMS: 1.020,00 BASE DE CÁLC. ICMS S.T.: 0,00 VALOR DO ICMS SUBST.: 0,00
VALOR DO FRETE: 0,00 VALOR DO SEGURO: 0,00 OUTRAS DESPESAS: 0,00 VALOR TOTAL IPI: 0,00
V. ICMS UF REMET.: 0,00 V. ICMS UF DEST.: 0,00 VALOR DO FCP: 0,00 VALOR DO PIS: 780,00 V. TOTAL PRODUTOS: 120.000,00
V. TOTAL DA NOTA: 120.000,00

TRANSPORTADOR / VOLUMES TRANSPORTADOS
NOME / RAZÃO SOCIAL: _____
ENDEREÇO: _____
MUNICÍPIO: _____
PLACA DO VEÍCULO: _____
UF: _____
CNPJ / CPF: _____

QUANTIDADE	ESPECIE	MARCA	NUMERAÇÃO	PESO BRUTO	PESO LÍQUIDO

DADOS DOS PRODUTOS / SERVIÇOS		NCM/SH	OCST	CFOP	UN	QUANT	VALOR UNIT	VALOR TOTAL	B.CÁLC ICMS	VALOR ICMS	VALOR IPI	ALIQ ICMS	ALIQ IPI
00602	M BENZ AXOR 3340 ANO 2007/2007 PL MDZ0D65 RN 930023234 CH 981095847178548499 COR BRANCA pReduC=95,00%	87012000	020	5102	UN	1,0000	120.000,0000	120.000,00	6.000,00	1.020,00	17,00		

DADOS ADICIONAIS: **RESERVADO AO RISCO**
INFORMAÇÕES COMPLEMENTARES: **RECEBEMOS DE KAIO COMERCIO DE CAMINHOES LTDA OS PRODUTOS E/OU SERVIÇOS CONSTANTES DA NOTA FISCAL ELETRÔNICA INDICADA AO LADO. EMISSÃO: 08/01/2021**
Inf. Contribuinte: VENDA DE MERCADORIA CFE NF 001.604 DE 15/10/2020

08.968.958/0001-82
MODELMAQ TERRAPLENAGENS E SERVIÇOS LTDA ME
Rua Conde D'Eu, 1450
Centro - 89871-000 - Serra Alta/SC

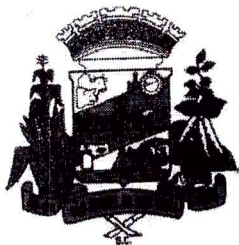

Município de São Miguel da Boa Vista

ESTADO DE SANTA CATARINA

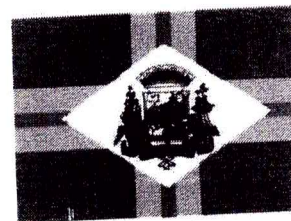

ANEXO II – PROPOSTA DE PREÇOS

LICITANTE: ADMINISTRAÇÃO MUNICIPAL DE SÃO MIGUEL DA BOA VISTA/SC
ENDEREÇO: RUA SÃO LUIZ, 210.
CNPJ: 80.912.124/0001-82
PROCESSO LICITATÓRIO Nº. 47/2021
MODALIDADE: PREGÃO PRESENCIAL – Registro de Preço.

Lote	Qtde	Unid.	Descrição do Serviço	Marca e modelo do Equipamento	Valor Unitário	Valor Total
01	900	Horas	PRESTAÇÃO DE SERVIÇOS DE HORAS MAQUINA DE ESCAVADEIRA HIDRÁULICA com no mínimo 20 (Vinte) toneladas, incluindo profissional para operar o equipamento e todas as despesas para execução, nas quantidades estimadas conforme a necessidade do Município.	NEW HOLLAND E215 EVO-C	R\$ 300,00	R\$ 270.000,00
01	1500	Horas	PRESTAÇÃO DE SERVIÇOS DE HORAS DE, NO MINIMO 02 (DOIS), CAMINHÃO CAÇAMBA TRAÇADO, com capacidade acima de 12m ³ (metros cúbicos), incluindo profissional para operar o equipamento e todas as despesas para execução, nas quantidades estimadas, conforme a necessidade do município	VW 26.260-E PLACA: EJY-6197 Ford Cargo 2626 PLACA: GVO-0635	R\$ 157,50	R\$ 236.250,00
TOTAL GERAL						R\$ 506.250,00

São Miguel do Oeste, SC, sexta-feira, 17 de setembro de 2021.

Carimbo do CNPJ

09.367.994/0001-53
TRANS MAESTRI LTDA
Linha Jacutinga, S/Nº
Lote nº 34 - Interior
89900-000
São Miguel do Oeste – SC

Assinatura do Representante Legal da empresa
MARCIO MAESTRI – Sócio-Administrador da empresa
RG nº 4.144.002 e CPF sob o nº 006.424.849-61

Rua São Luiz, 210, Centro - Fone/Fax: (49) 3667-0050 - CEP: 89879-000
CNPJ: 80.912.124/0001-82 – Site: www.saomigueldaboavista.sc.gov.br



DITRAN - SC

CERTIFICADO DE REGISTRO E LICENCIAMENTO DE VEÍCULO - DIGITAL

CÓDIGO RENAVAL

00182928896

PLACA

GVO-0635

EXERCÍCIO

2021

ANO FABRICAÇÃO

2009

ANO MODELO

2010

NÚMERO DO CRV

213135940213

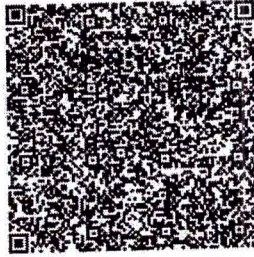

Valide este QRCode com app Vio

CÓDIGO DE SEGURANÇA DO CIA

66386603061

CAT

MARCA / MODELO / VERSÃO

FORD/CARGO 26 26

ESPÉCIE / TIPO

CARGA CAMINHAO

PLACA ANTERIOR / UF

GVO-0635/SC

CHASSI

9BFYCEJX5ABB43061

COR PREDOMINANTE

BRANCA

COMBUSTÍVEL

DIESEL

OBSERVAÇÕES DO VEÍCULO

CSV7653328232021/SEM RESTRICOES/
 N.MOT:36144337/3 EIXO/Nº CARROC
 SCOLB1025009B4150/DISP SEG

MENSAGENS DENATRAN

CARTEIRA DIGITAL DE TRÂNSITO



DENATRAN

Para sua comodidade, você pode acessar este documento diretamente pelo seu celular. Baixe o aplicativo Carteira Digital de Trânsito - CDT e tenha acesso ao licenciamento de seu veículo além de muitas outras funcionalidades. Com a Carteira Digital de Trânsito - CDT você pode:

- Consultar suas infrações e pagar multas com desconto
- Acessar a versão digital da CNH (para CNH emitidas após 09/2017)
- Acessar a versão digital deste licenciamento (CRV Digital)
- Comparar o licenciamento com até 5 pessoas
- Incluir o principal condutor
- Receber avisos de renovação



Baixe agora a Carteira Digital de Trânsito - CDT nas lojas Google Play ou App Store e tenha na palma de sua mão todos os documentos para você conduzir seu veículo com tranquilidade e segurança!

CATEGORIA ALUGUEL		CAPACIDADE 12.44	
POTÊNCIA/CILINDRADA 275CV/5883		PESO BRUTO TOTAL 23.0	
MOTOR 36144337	CMT 35.0	EIXOS 3	LOTAÇÃO 03P
CARROCERIA BASCULANTE			
NOME TRANS MAESTRI LTDA			
		CPF / CNPJ 09.367.994/0001-53	
LOCAL SAO MIGUEL D'OESTE SC		DATA 15/03/2021	

ASSINADO DIGITALMENTE PELO DETRAN

DADOS DO SEGURO DPVAT

CAT. TARIF *	DATA DE QUITAÇÃO *	PAGAMENTO <input type="checkbox"/> COTA ÚNICA <input type="checkbox"/> PARCELADO	
REPASSE OBRIGATÓRIO AO FUNDO NACIONAL DE SAÚDE (R\$) *	CUSTO DO BILHETE (R\$) *	CUSTO EFETIVO DO SEGURO (R\$) *	
REPASSE OBRIGATÓRIO AO DEPARTAMENTO NACIONAL DE TRÂNSITO (R\$) *	VALOR DO IOF (R\$) *	VALOR TOTAL A SER PAGO PELO SEGURADO (R\$) *	

INFORMAÇÕES DO SEGURO DPVAT

Handwritten signatures and stamps in the insurance information section.

Cargo C-2622, 2626 e 2631

Os novos modelos Cargo C-2622, C-2626 e C-2631 substituem, respectivamente, os modelos C-2422, C-2425 e C-2630, e trazem como principal novidade o aumento de 3.200 kg na capacidade técnica de carga, além de motores mais potentes menos poluentes, dentro do padrão Euro II. O seu peso bruto total técnico saltou de 23.000 kg para 26.200 kg em comparação aos modelos anteriores. Isso aumentou a capacidade de carga útil mais carroceria para 19.070 kg, 19.050 kg e 18.910 kg, respectivamente, nas condições fora-de-estrada, permitindo que o consumidor se beneficie da tolerância de 5% no peso total do caminhão, em rodovia pavimentada, prevista pela Lei da Balança.

Handwritten signatures and initials in the bottom right corner of the page. There are two distinct signatures, one appearing to be 'CMT' and another more stylized signature.

Cargo C-2622, 2626 e 2631

Os novos modelos Cargo C-2622, C-2626 e C-2631 substituem, respectivamente, os modelos C-2422, C-2425 e C-2630, e trazem como principal novidade o aumento de 3.200 kg na capacidade técnica de carga, além de motores mais potentes menos poluentes, dentro do padrão Euro II. O seu peso bruto total técnico saltou de 23.000 kg para 26.200 kg em comparação aos modelos anteriores. Isso aumentou a capacidade de carga útil mais carroceria para 19.070 kg, 19.050 kg e 18.910 kg, respectivamente, nas condições fora-de-estrada, permitindo que o consumidor se beneficie da tolerância de 5% no peso total do caminhão, em rodovia pavimentada, prevista pela Lei da Balança.

[Handwritten signatures and initials]

DETRAN SC

CERTIFICADO DE REGISTRO E LICENCIAMENTO DE VEÍCULO - DIGITAL

CÓDIGO RENAVAL

00204143640

PLACA

EJY6197

EXERCÍCIO

2020

ANO FABRICAÇÃO

2010

ANO MODELO

2010

NÚMERO DO CRV

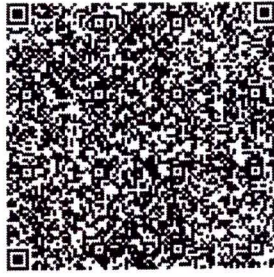

Valide este QRCode com app Vio

CÓDIGO DE SEGURANÇA DO CLA

51329812186

CAT

MARCA / MODELO / VERSÃO

VW/26.260 E

ESPÉCIE / TIPO

CARGA CAMINHAO

PLACA ANTERIOR / UF

EJY6197/MG

CHASSI

9533B82U3AR030267

COR PREDOMINANTE

BRANCA

COMBUSTÍVEL

DIESEL

OBSERVAÇÕES DO VEÍCULO

SEM RESTRICOES/N.MOT:F1A040867/3
 EIXO

MENSAGENS DENATRAN

CARTEIRA DIGITAL DE TRÂNSITO



Para sua comodidade, você pode acessar este documento diretamente pelo seu celular. Baixe o aplicativo **Carteira Digital de Trânsito - CDT** e tenha acesso ao licenciamento de seu veículo além de muitas outras funcionalidades.

Com a Carteira Digital de Trânsito - CDT você pode:

- Consultar suas infrações e pagar multas com desconto
- Acessar a versão digital da CNH (para CNHs emitidas após 05/2017)
- Acessar a versão digital deste Licenciamento CRV Digital
- Compartilhar o licenciamento com até 5 pessoas
- Indicar o principal condutor
- Receber avisos de recall



Baixe agora a Carteira Digital de Trânsito - CDT nas lojas Google Play ou App Store e tenha na palma de sua mão todos os documentos para você conduzir seu veículo com tranquilidade e segurança!

CATEGORIA ALUGUEL		CAPACIDADE 12.44	
POTÊNCIA/CILINDRADA 260CV/7118		PESO BRUTO TOTAL 23.0	
MOTOR F1A040867	CMT 42.1	EIXOS 3	LOTAÇÃO 03P
CARROCERIA BASCULANTE			
NOME TRANS MAESTRI LTDA			
		CPF / CNPJ 09.367.994/0001-53	
LOCAL SAO MIGUEL D'OESTE SC		DATA 16/09/2020	

ASSINADO DIGITALMENTE PELO DETRAN

DADOS DO SEGURO DPVAT

CAT. TARIF *	DATA DE QUITAÇÃO *	PAGAMENTO <input type="checkbox"/> COTA ÚNICA <input type="checkbox"/> PARCELADO	
REPASSE OBRIGATÓRIO AO FUNDO NACIONAL DE SAÚDE (R\$) *	CUSTO DO BILHETE (R\$) *	CUSTO EFETIVO DO SEGURO (R\$) *	
REPASSE OBRIGATÓRIO AO DEPARTAMENTO NACIONAL DE TRÂNSITO (R\$) *	VALOR DO IOF (R\$) *	VALOR TOTAL A SER PAGO PELO SEGURADO (R\$) *	

INFORMAÇÕES DO SEGURO DPVAT

Handwritten signatures and initials:
 J. M. S.
 B. M. S.
 S. M. S.

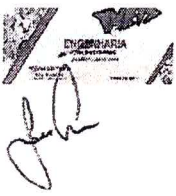

LAUDO de CAPACITAÇÃO TÉCNICA

1. VEÍCULO:

- 1.1 - Marca: **VOLKSWAGEN 26.260 E**
- 1.2 - Espécie/Tipo: **CARGA/CAMINHÃO**
- 1.3 - Carroçaria: **BASCULANTE**
- 1.4 - Chassi: **9533B82U3AR030267**
- 1.5 - Renavam: **00204143640**
- 1.6 - Placas: **EJY-6197**
- 1.7 - Combustível: **DIESEL**
- 1.8 - Potência: **260 cv**
- 1.9 - Número de Eixos: **03 (três)**
- 1.10 - Configuração: **6x4 Traçado**
- 1.11 - PBT: **23 Toneladas**
- 1.12 - CMT: **42 Toneladas**
- 1.13 - Fabricação: **2010**
- 1.14 - Modelo: **2010**
- 1.15 - Cor: **BRANCA**

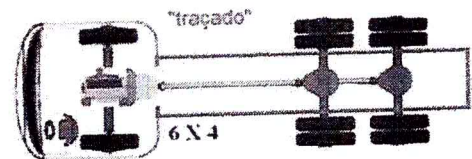

2. PROPRIETÁRIO:

- 2.1 - Nome: **TRANS MAESTRI LTDA. - ME**
- 2.2 - CNPJ: **09.367.994/0001-53**
- 2.3 - Endereço: **Estrada para Linha Jacutinga, s/nº - Lote 34, interior**
- 2.4 - Município: **SÃO MIGUEL DO OESTE - SC**

3. PROFISSIONAL EMITENTE:

- 3.1 - Nome: **JOÃO LUÍS THEIS**
- 3.2 - Capacitação: **Engenheiro Mecânico**
- 3.3 - CPF: **411.501.120/34**
- 3.3 - Escritório: **Rua Marechal Floriano, 69 - Centro - São Miguel do Oeste (SC)**
- 3.4 - Registro CREA-SC: **056.657-0**

Handwritten signatures and initials:
JL
[Signature]
[Signature]
[Signature]



4. FICHA TÉCNICA do VEÍCULO:

Registos Iniciais Volkswagen (VW) - Volkswagen Constellation 26.260

Volkswagen Constellation 26.260

FICHA TÉCNICA: Volkswagen Constellation 26.260

Motor: MVW 6.12 TCE- Euro III
Modelo: 6 cil.em linha, turbo e intercooler
Cilindrada: 9354 cm³
Potência: 260 cv a 2500 rpm
Torque: 92 kgfm de 1300 a 1900 rpm

TRANSMISSÃO:

Câmbio: Eaton RT 8908-LL
Nº de marchas: 16, sincronizadas

SUSPENSÃO:

Dianteira: molas semielípticas
Traseira: molas semielípticas

FREIOS:

Dianteiro: Tambor

Traseiro: Tambor

MEDIDAS:

Pneus: 295/ 80 R 22,5
Entreeixos(mm): 4800/ 5940 mm

PESOS:

Tara: 8030 Kg
PBT (legal): 23 000 Kg
CMT(cap.máx.tracção): 42 000 Kg

OBS: O VW 26.260 é indicado para aplicações severas como transporte tipo basculante, tração de reboques ou aplicações fora-de-estrada. Asopções de cabine são: Leito, estendida, teto baixo, teto alto.



5. CARROÇARIA:

5.1 - Marca: **ROSSETTI**

5.2 - Modelo: **Basculante**

5.3 - Especificações:

ROSSETTI			
MATRIZ: GUARULHOS-SP		TEL.: (11) 2191-0900	
FILIAL: BETIM-MG		TEL.: (31) 2191-1200	
SITE: www.rossetti.com.br			
MOD.	PL 516 8308	PESO	4 400 Kg
AFER.	028 219 16	m ³ TARA	15 841 Kg
SÉRIE	V2281193	LOTAÇÃO	15 159 Kg
DATA	02/2011	P.B.T.	23 000 Kg
VIN/NIEV	SPURF102016E28193		

Handwritten notes and signatures:
- A signature at the top right.
- The name "Beto" written vertically.
- Other initials and marks at the bottom right.

**LAUDO DE CAPACITAÇÃO TÉCNICA:
PARA: TRANS MAESTRI LTDA
CNPJ: 09.367.994/0001-53**

**CAMINHÃO CAÇAMBA VW. 26.260
PLACA EJY-6197
RENAVAN : 204143640
TIPO: CAÇAMBA BASCULANTE
TRAÇADO
COR: BRANCA
POTENCIA 260CV
3 EIXOS
PBT 23.000KG
CAPACIDADE DE CARGA DE ATÉ 16m3**

**CAMINHÃO CAÇAMBA VW. FORD CARGO 2626
PLACA: GVO-0635
RENAVAN : 00847802418
TIPO: CAÇAMBA BASCULANTE
TRAÇADO
COR: BRANCA
POTENCIA 256CV
PBT 26.200KG
CAPACIDADE DE CARGA DE ATÉ 13,05m3**

SMOESTE, SC, SEXTA-FEIRA, 17 DE SETEMBRO DE 2021.



WETS
ENGENHARIA
(49) 9-9118-7096
joaotheis@gmail.com

JOÃO LUÍS THEIS
Eng. Mecânico
SÃO MIGUEL DO OESTE-SC

CREA 56.657-0

Assinado de forma digital por JOAO LUIS THEIS:41150112034
DN: c=BR, o=ICP-Brasil, ou=Autoridade Certificadora Raiz Brasileira
v2, ou=AC SOLUTI, ou=AC SOLUTI Multipla, ou=03151200000133,
ou=Certificado PF A3, cn=JOAO LUIS THEIS:41150112034
Dados: 2021.09.17 15:46:43 -03'00'
Versão do Adobe Acrobat Reader: 2021.007.20091

Handwritten signatures and initials:
EWA
J
M
A



SERVIÇO PÚBLICO FEDERAL
Conselho Regional de Engenharia e Agronomia de Santa Catarina

CERTIDÃO DE PESSOA FÍSICA

Nome: ISMAEL PASINATO

CPF: 007.408.779-76

Registro: SC S1 116191-8

Registro Nacional: 2511201534

Endereço: RUA DUQUE DE CAXIAS 933 Ap 603 CENTRO
89900-000 SAO MIGUEL DO OESTE SC

Aprovado em: 03/09/2012

Expedido pelo CREA-SC

Títulos

Título: ENGENHEIRO CIVIL

Escola: UNIVERSIDADE COMUNITARIA DA REGIAO DE CHAPECO - UNOCHAPECO

Data: 03/09/2012

Atribuições profissionais: ARTIGO 7 DA RESOLUCAO 218/73, DO CONFEA

Certificamos que o(a) profissional, acima citado(a), encontra-se devidamente registrado(a) junto a este Conselho Regional, nos termos da Lei Federal nº 5.194, de 24 de dezembro de 1966. Certificamos, ainda, que até esta data não constam pendências em seu nome relativas a taxas e emolumentos administrados por este CREA.

A certidão perderá a validade, caso ocorra qualquer modificação posterior dos elementos cadastrais nela contidos.

Emitida às **11:04:32** do dia **08/03/2021** válida até **31/03/2022** .

Código de controle de certidão: **0H73-3E75-ACH0-A2A3**

A autenticidade desta certidão poderá ser confirmada no site do Conselho Regional de Engenharia e Agronomia de Santa Catarina - CREA-SC (www.crea-sc.org.br).

Aprovada pela Instrução Normativa 005/01 de 13/07/2001.

CREA-SC



CREA-SC

Conselho Regional de Engenharia e Agronomia de Santa Catarina

Rodovia Admar Gonzaga, 2125 - Itacorubi - Fone: (0xx48) 3331-2000 - Fax: (0xx48) 3331-2005
Caixa Postal 125 - CEP 88034-001 Site: www.crea-sc.org.br E-Mail: crea-sc@crea-sc.org.br



CNH Industrial Brasil LTDA
 AV DAVID SARNOFF
 2237
 CIDADE INDUSTRIAL
 CONTAGEM MG CEP: 32210-900
 FONE: 00003121043111

DANFE
 DOCUMENTO AUXILIAR
 DA
 NOTA FISCAL
 ELETRÔNICA

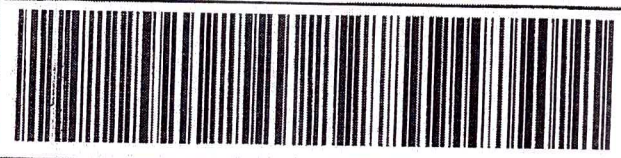

0 - ENTRADA
 1 - SAÍDA **1**
 Nº. 84444
 SÉRIE: 15
 FOLHA 1 / 1

CHAVE DE ACESSO
 3121 0201 8445 5500 2045 5501 5000 0844 4419 8338 1387

Consulta de autenticidade no portal nacional da NF-e www.nfe.fazenda.gov.br/portal ou no site da Sefaz Autorizadora

NATUREZA DA OPERAÇÃO VENDA DE PROD. ESTAB.	DADOS DA NFE 131214042819067 22/02/2021 15:56:47-03:00
INSCRIÇÃO ESTADUAL 0677174170918	INSC. EST. SUBST. CNPJ 01.844.555/0020-45

DESTINATÁRIO/REMETENTE NOME/RAZÃO SOCIAL 0000505768-TRANS MAESTRI LTDA		CNPJ / CPF 09.367.994/0001-53	DATA DA EMISSÃO 22/02/2021
ENDEREÇO R MARCILIO DIAS	NRO 2191	BAIRRO / DISTRITO CENTRO	CEP 89900-000
MUNICÍPIO SAO MIGUEL DO OESTE	FONE / FAX 00004936220960	UF SC	INSCRIÇÃO ESTADUAL 255553293

BASE DE CÁLCULO DO ICMS 610.000,00	VALOR DO ICMS 73.200,00	BASE DE CÁLCULO DO ICMS SUBSTITUIÇÃO 0,00	VALOR DO ICMS SUBSTITUIÇÃO 0,00	VALOR TOTAL DOS PRODUTOS 610.000,00
VALOR DO FRETE 0,00	VALOR DO SEGURO 0,00	DESCONTO 0,00	OUTRAS DESPESAS ACESSÓRIA 0,00	VALOR DO IPI 0,00
TRANSPORTADOR / VOLUMES TRANSPORTADOS				VALOR TOTAL DA NOTA 610.000,00

NOME/RAZÃO SOCIAL	FRETE POR CONTA 1 - Destinatário	CÓDIGO ANTT	PLACA DO VEÍCULO	UF	CNPJ / CPF
ENDEREÇO	MUNICÍPIO			UF	INSCRIÇÃO ESTADUAL
QUANTIDADE 2	ESPÉCIE VOL	MARCA	NUMERAÇÃO	PESO BRUTO 23.008,000	PESO LÍQUIDO 22.990,000

DADOS DO PRODUTO / SERVIÇOS		NCM/SH	CST	CFOP	UM	QTD.	V. UNIT	V. TOTAL	BC ICMS	V. ICMS	V. IPI	ALIQ. ICMS	ALIQ. IPI
BR6HYQB540241311	2153L2 YQB540241311 540241311 ESCAVADORA HIDRAULICA DE ESTEIRA LAGARTA CAPAZ DE EFETUAR UMA ROTAÇÃO DE 360 GRAUS DE MOTOR DE PISTAO DE IGNICAO POR COMPRESSAO COMBUSTIVEL DIESEL CCM POTENCIA LIQUIDA NO VOLANTE IGUAL A 148 HP MODELO E215C EVO COR AMARELA MARCA NEW HOLLAND CHASSIS HB2N215CVMAA03895 No. Motor 6225434	84295219	500	6101	PC	1,000	610.000,00	610.000,00	610.000,00	73.200,00		12,00	0,00



DADOS ADICIONAIS
 INFORMAÇÕES COMPLEMENTARES
 Sujeito ao ICMS conf. RICMS-MG ALIQUOTA DO IPI REDUZIDA A ZERO CONFORME DECRETO 7.660 DE 23 12 2011 Alienação Fiduciária a Favor de COOP CRED LIVRE ADIM ASSOC S MIGUEL Contrato Proposta Cedula: Tipo De Financiamento: CDC. Termo de Pagamento: 90 DIAS DA DATA LIQUIDA Nr. Ordem de Venda 0084702114 Docnum 0007533704 - Nr. Veiculo 0015330491 2153L2 YQB540241311 Código Garantia NMAA03895 Código Finame 3417903 FCI 4F7D80D9-3FA0-4E81-AC01-05F8BDS1F83 INCOTERM: EXW SP, ALIENACAO FIDUCIARIA EM FAVOR DA COOPERATIVA DE CREDITO LIVRE ADMISSAO DE ASSOCIADOS SAO MIGUEL DO OESTE, CNPJ: 81.607.046 0001-75 ANO DE FABRICACAO 2021

RESERVADO AO FISCO

[Handwritten signatures and initials]

RECEBI (EMOS) DE CNH, A(S) MERCADORIA(S) CONSTANTES NA NF-e INDICADA AO LADO	NF-e Nº. 84444 SÉRIE 15
DATA DE RECEBIMENTO	IDENTIFICAÇÃO E ASSINATURA DO RECEBEDOR

E215C ESCAVADEIRA HIDRÁULICA

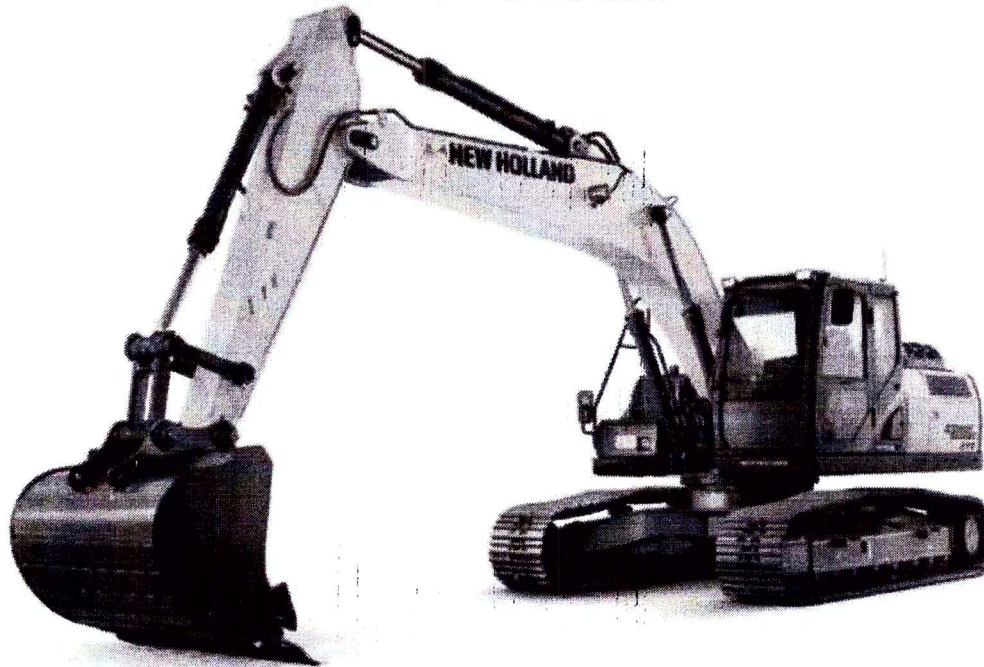

1. MOTOR TIER 3

Tipo Ciclo diesel de 4 tempos, arrefecido por líquido refrigerante, 6 cilindros em linha, sistema de injeção Common Rail, turboalimentado e *intercooler* refrigerado a ar. Este motor possui certificação de emissões Tier 3.

Modelo	FPT NEF6 F4HE0687A*J101
Potência nominal do volante	
Líquida (SAE J1349, ISO 9249)	147,8 HP (110,2 Kw) @ 1.800 rpm
Bruta (ISO 14396)	156,8 HP (116,9 kW) @ 1.800 rpm
Cilindrada	6.728 cc
Torque máximo	
Bruto (SAE J1349, ISO 9249)	622 N.m @ 1.800 rpm
Líquido (ISO 14396)	556,3 N.m (56,73 kgf.m) @ 1.600 rpm
Diâmetro e curso	104 mm X 132 mm
Tensão	24 V
Alternador	70 A
Motor de partida	24 V 5,0 kW

2. SISTEMA HIDRÁULICO

Bombas principais	2 bombas de pistões axiais com deslocamento variável e gerenciamento eletrônico
• Vazão máx. de óleo	2 X 211 l/min. @ 1.800 rpm
• Pressão do circuito de trabalho	343 bar (4.975 psi)
• Lança/Braço/Çaçamba	363 bar (5.265 psi) com auto <i>power-up</i>
• Circuito de giro	279 bar (4.047 psi)
• Circuito de deslocamento	343 bar (4.975 psi)

Bomba piloto

- Vazão máx. de óleo 1 bomba de engrenagem 18 l/min.
- Pressão do circuito de trabalho 39 bar (566 psi)

Válvulas de controle

Com válvulas antiqueda para lança/braço
Uma válvula de 4 carretéis para acionamento da esteira direita, caçamba, lança e aceleração do braço
Uma seção de 5 carretéis para esteira esquerda, giro, auxiliar, braço e aceleração da lança.

Dispositivo de giro

- Motor Pistões axiais com deslocamento fixo
- Freio Mecânico com freio a disco (SAHR)
- Redutor final Redução por engrenagem planetária
- Rolamento mesa de giro Tipo esfera com engrenagem interna
- Velocidade máx. de giro 11,5 rpm
- Torque de giro 64.000 N.m (6.526 kgf.m)

Cilindros

- Lança Nº cilindros – Diâm. Interno X Diâm. Haste X Curso 2 – ø 120 mm X ø 85 mm X 1.255 mm
- Braço 1 – ø 140 mm X ø 100 mm X 1.460 mm
- Çaçamba 1 – ø 120 mm X ø 85 mm X 1.010 mm

Filtros

- Filtro de sucção 105 µm
- Filtro de retorno 6 µm
- Filtro linha piloto 8 µm

3. CONTROLES HIDRÁULICOS

Lança/Braço/Çaçamba/Giro	Sistema de controle por pressão piloto (padrão ISO)
Deslocamento	Sistema de controle da pressão piloto

Handwritten signatures and initials:
BMD, JLD, KLD, etc.

Seleção modo de trabalho

- Modo – SP
- Modo – H
- Modo – Auto

Seleção modo de deslocamento (2 velocidades)

Controle amortecimento de fim de curso dos implementos

Bloqueio hidráulico

Válvula de bloqueio com acionamento no console lateral esquerdo

4. SISTEMA ELÉTRICO

Controle do motor

- Controle de aceleração rotativo
- Sistema de marcha lenta com um toque/desaceleração automática / Sistema de desligamento automático
- Parada de emergência

Sistema do monitor

- Tela de mensagens de advertência
- Tela modo de trabalho (SP, H, Auto)
- Condição da máquina (*Power boost, auto idle, etc.*)
- Tela de alarme e aviso sonoro
- Temperatura da água
- Temperatura do óleo hidráulico
- Nível de combustível
- Sistema de diagnóstico

Chicote

Conectores à prova-d'água

Segurança

- Alarme de deslucamento
- Buzina dupla
- Espelho retrovisor (lateral da cabine e lado direito)

Bateria

2 X 12 V 100Ah/20HR

Luzes

- Luzes de trabalho
 - Caixa de ferramentas 24 V 70 W X 1
 - Lança 24 V 70 W X 2
 - Cabine 24 V 70 W X 2
- Cabine do operador 24 V 10 W X 1

5. AMBIENTE DO OPERADOR

Cabine

- Cabine com *desing* suave e arredondado
- Vidros de segurança em todas as janelas
- Suspensão da cabine sem impacto com 4 amortecedores hidráulicos
- Janela frontal deslizante e autotravante
- Monitor LCD colorido
- Interruptor de membrana na tela do monitor
- Lavador/limpador de para-brisa
- Rádio AM/FM com sintonia automática &
- Piso acarpetado
- Teto solar de policarbonato e guarda-sol
- Ar-condicionado automático
- Proteção superior FOPS nível 1 (na estrutura da cabine)
- Estrutura de Proteção Contra Capotamento (ROPS)

Nível de ruído

Interno 74 dBA (Conforme ISO 6396)

69 dBA com atenuador (Conforme ISO 6396)

Externo 102 dBA (Conforme ISO 6395)

Assento

Suspensão mecânica de baixa frequência com molas helicoidais e amortecedor hidráulico de dupla ação.

(Cumprir com a ISO7096 na categoria EM6)

Com as seguintes características:

- Ajuste de peso do operador manual
- Ângulo de encosto ajustável
- Altura ajustável
- Suporte lombar ajustável
- Apoio de cabeça ajustável
- Ajuste dos consoles independentes do banco
- Cinto de segurança retrátil
- Apoio de braço ajustável fixado no console independentemente do assento

6. MATERIAL RODANTE

Transmissão

Motor de pistões axiais e deslocamento variável

Freio

Freio a disco (SAHR)

Freio hidráulico de serviço

Válvula do freio

Redutor final

Redução de engrenagem planetária

Velocidades de deslocamento

- Alta 5,6 km/h (Com mudança automática da velocidade de deslocamento)
- Baixa 3,4 km/h

Empuxo na barra de tração

188 kN (19.170 kgf.m)

Número de roletes superiores

2 (cada lado)

Número de roletes inferiores

8 (cada lado)

Número de sapatas

49 (cada lado)

Tipo de sapata

Garra tripla

Passo do elo

190 mm

Largura de sapata

600 mm (STD)

Rampa

70% (35°)

7. PESO DE OPERAÇÃO

Peso de operação

22.100 Kg

Com braço 2,4 m, caçamba GD 1,3 m³, sapata com garra 600 mm, operador, lubrificante, líquido de arrefecimento e tanque de combustível cheio

Peso de transporte

21.998 kg

Peso de operação – (peso operador (75 kg) + 90 % do peso do combustível)

Contrapeso

4.250 kg

Pressão sobre o solo (ISO 16754)

0,5 kg/cm² (Com Braço de 2,4 m, caçamba de 1,3 m³, sapata com garra de 600 mm)

8. FORÇA DE ESCAVAÇÃO (COM CAÇAMBA DE 1,3 M³)

(ISO 6015)	Braço 2,40 m	Braço 2,94 m
Força escavação no braço	123 kN (12.543 kgf)	103 kN (10.503 kgf)
Com auto <i>power-boost</i>	132 kN (13.460 kgf)	110 kN (11.217 kgf)
Força escavação na caçamba	137 kN (13.700 kgf)	137 kN (13.700 kgf)
Com auto <i>power-boost</i>	148 kN (14.800 kgf)	148 kN (14.800 kgf)

9. PESO DOS COMPONENTES

Caçamba	GD 1,1 m ³ WD	843 kg
	GD 1,1 m ³ WD	787 kg
	GD 1,3 m ³ WD	932 kg
	GD 1,5 m ³ WD	874 kg
	GD 1,7 m ³ WD	978 kg
	GD 1,1 m ³ WD	1.508 kg
	GD 1,1 m ³ WD	1.251 kg
Sapata	GD 1,3 m ³ WD	1.532 kg
	GD 1,3 m ³ WD	1.508 kg
	GD 1,4 m ³ WD	1.394 kg
	600 mm	2.810 kg
Braços	700 mm	3.082 kg
	800 mm	3.354 kg
	2,40 m	754 kg
	2,94 m	911 kg

10. DIMENSÕES

	Braço 2,94 m	Braço 2,40 m
A Comprimento total (sem acessórios)	4.950 mm	4.950 mm
B Comprimento total (com acessórios)	9.400 mm	9.480 mm
C Altura total (com acessórios)	2.970 mm	3.190 mm
D Altura da cabine	2.950 mm	2.950 mm
E Largura total estrutura superior	2.770 mm	2.770 mm
F Raio de giro traseiro	2.750 mm	2.750 mm
G Vão livre sob a estrutura superior	1.040 mm	1.040 mm
H Distância mínima do solo	440 mm	440 mm
I Distância entre eixos (centro a centro das rodas)	3.660 mm	3.660 mm
J Comprimento total da esteira	4.470 mm	4.470 mm
K Bitola	2.390 mm	2.390 mm
L Largura total da esteira (com sapatas de 600 mm)	2.990 mm	2.990 mm
M Altura das esteiras	920 mm	920 mm

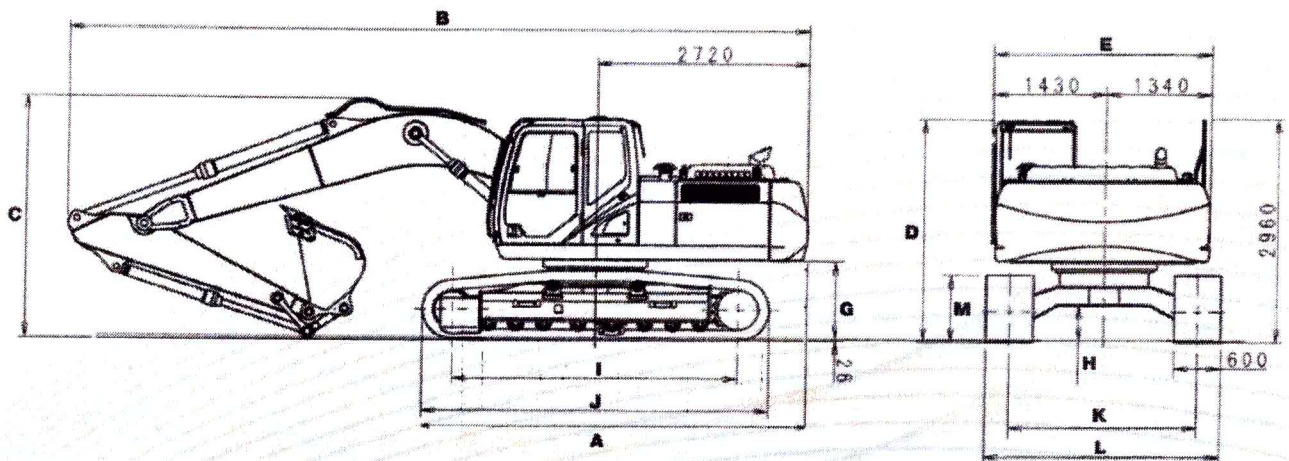

Handwritten signatures and initials at the bottom right of the page.

11. TABELA DADOS DE DESEMPENHO

	Braço 2,94 m	Braço 2,40 m
A Comprimento da lança	5.700 mm	5.700 mm
B Raio da caçamba	1.450 mm	1.450 mm
C Rotação da caçamba	177°	175°
D Alcance máximo ao nível do solo	9.730 mm	9.240 mm
E Alcance máximo	9.900 mm	9.420 mm
F Profundidade máxima de escavação	6.650 mm	6.110 mm
G Altura máxima de escavação	9.610 mm	9.410 mm
H Altura máxima de descarga	6.810 mm	6.590 mm
I Raio de giro traseiro	2.750 mm	2.750 mm

ALCANCE DE ESCAVAÇÃO COM BRAÇO DE 2,94 M

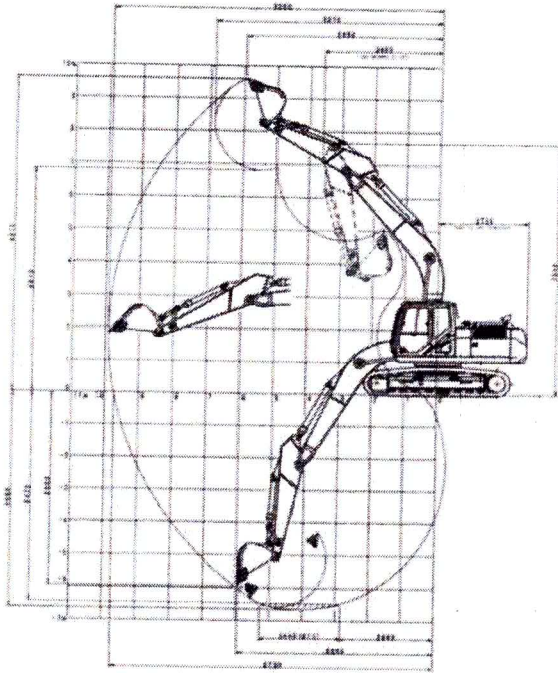

ALCANCE DE ESCAVAÇÃO COM BRAÇO DE 2,40 M

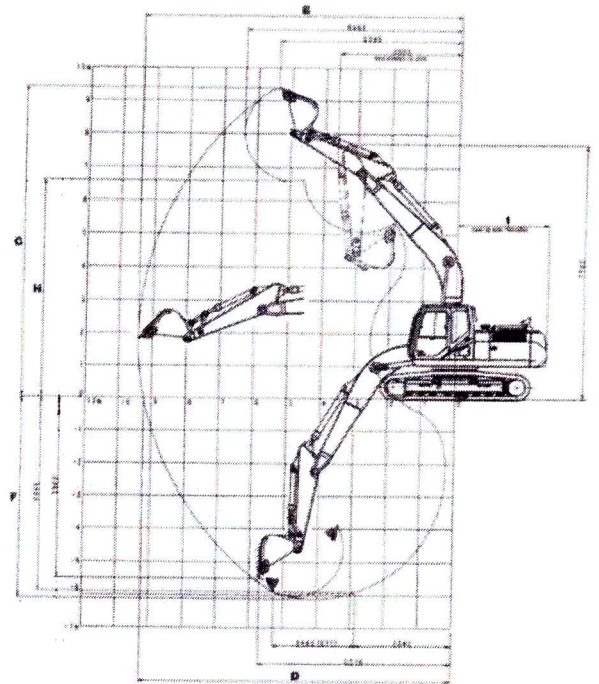

Handwritten signatures and initials:
 JLD
 Aca
 GMD
 S

12. CAPACIDADES DE SERVIÇO E ESPECIFICAÇÕES

	Capacidades	Especificações
Sistema hidráulico	240 L	ISO VG 46
Reservatório hidráulico	147 L	ISO VG 46
Tanque de combustível	410 L	(Diesel)
Sistema de arrefecimento	25 L	Refrigerante 50 %, Água 50 %
Redutor final (por lado)	5,0 L	API GL-4 90
Caixa de acionamento giro	5,0 L	API GL-5 90
Cárter do motor (com filtro de óleo remoto)	16 L	API CD SAE 15W-40

Nota:

- 1 - New Holland está constantemente melhorando seus produtos e, portanto, se reserva o direito de modificar os projetos e as especificações a qualquer momento.
- 2 - As ilustrações podem incluir equipamento opcional e pode não incluir todos os equipamentos padrão.
- 3 - Estas especificações referem-se à norma ISO 7135 (Máquinas de terraplenagem - Escavadeiras hidráulicas - Terminologia e especificações comerciais) segunda edição datada em 15/12/2009.

13. CAPACIDADE DE ELEVAÇÃO

Braço 2,4 m sem caçamba																		
20 ton.	0,0		1,5		3,0		4,5		6,0		7,5		9,0		Capacidade Máxima		M	
	Frontal	Lateral	Frontal	Lateral	Frontal	Lateral	Frontal	Lateral	Frontal	Lateral	Frontal	Lateral	Frontal	Lateral	Frontal	Lateral		
Altura																		
7,5																		
6,0									5,325*	5,160						5,376*	4,171	6,78
4,5							6,766*	6,766*	5,759*	4,995	5,315*	3,460				5,253*	3,455	7,51
3,0							8,504*	7,224	6,516*	4,741	5,300	3,377				4,887	3,112	7,89
1,5							9,976*	6,731	7,264	4,501	5,183	3,271				4,731	2,990	7,97
0,0							10,593*	6,512	7,091	4,348	5,107	3,202				4,866	3,058	7,76
-1,5					11,285*	11,285*	10,424*	6,488	7,044	4,307						5,379	3,365	7,24
-3,0					13,017*	12,961	9,452*	6,609	6,920*	4,404						6,359*	4,125	6,32
-4,5							6,827*	6,827*								6,192*	6,192*	4,79

Braço 2,94 m sem caçamba																		
20 ton.	0,0		1,5		3,0		4,5		6,0		7,5		9,0		Capacidade Máxima		M	
	Frontal	Lateral	Frontal	Lateral	Frontal	Lateral	Frontal	Lateral	Frontal	Lateral	Frontal	Lateral	Frontal	Lateral	Frontal	Lateral		
Altura																		
7,5										4,731*	4,731*					3,843*	3,843*	6,23
6,0										4,727*	4,727*					3,560*	3,560*	7,33
4,5							7,717*	7,332	5,229*	5,029	4,908*	3,473				3,493*	3,079	80,1
3,0							9,365*	6,747	6,035*	4,748	5,251*	3,352				3,573*	2,788	8,37
1,5							10,288*	6,426	6,874*	4,469	5,136	3,217				3,799*	2,677	8,45
0,0					6,382*	6,382*	10,419*	6,334	7,020	4,272	5,024	3,116				4,221*	2,720	8,25
-1,5			6,672*	6,672*	10,974*	10,974*	9,784*	6,406	6,925	4,188	4,992	3,087				4,762	2,953	7,76
-3,0			11,532*	11,532*	13,952*	12,585	7,977*	6,657	6,972	4,230						5,682	3,513	6,92
-4,5					11,188*	11,188*										6,054*	4,951	5,56

[Handwritten signatures and initials]

[Handwritten signature]

[Handwritten mark]

14. CAPACIDADE DAS CAÇAMBAS

E215C - ISO

Caçamba	Capacidade m ³	Largura mm	Peso kg	Número de dentes
GD (WD)	1,1	1.415	843	6
GD (NW)	1,1	1.010	787	6
GD (WD)	1,3	1.460	932	7
GD (NW)	1,5	1.220	874	5
GD (NW)	1,7	1.420	978	6
HD (WD)	1,1	1.470	1.508	5
HD (NW)	1,1	1.000	1.251	4
HD (WD)	1,3	1.470	1.532	6
HD (NW)	1,3	1.100	1.508	5
HD (NW)	1,4	1.210	1.394	5

Nota:

- HD - (*Heavy Duty*) - Serviço Pesado
- GD - (*General Duty*) - Serviços Gerais
- SD - (*Severe Duty*) - Serviço Severo
- WD - (*Wide Duty*) - Boca Larga
- NW - (*Narrow*) - Boca Estreita

15. EQUIPAMENTO PADRÃO

Compartmento do operador

- Sistema de amortecimento a óleo com 4 coxins
- Cabine com proteção ROPS (ISO 12117-2:2008) FOPS (ISO 10262:1998)
- Assento de tecido com suspensão mecânica
- Cinto de segurança de 2"
- Ar-condicionado automático
- Rádio AM/FM com *auto-tune*, *bluetooth* e USB
- Painel de controle de 7" com câmera de ré e câmera lateral opcional
- Alavancas do tipo *joystick* para comando das funções hidráulicas
- Pedais para translação com alavancas auxiliares para controle manual
- Apoios para pés
- Alavanca de segurança que neutraliza as funções hidráulicas com temporizador de retardo de ação
- Para-brisa frontal rebatível para cima com sensor de fim de curso
- Teto solar e basculante
- Limpador de para-brisa frontal intermitente com duas velocidades e esguicho de água
- Janela lateral esquerda deslizando
- Espelho retrovisor externo
- Luz interna
- Porta-copos, porta-objetos e porta-telefone
- Chave geral manual
- Bomba de reabastecimento de combustível

Chassi superior

- Lança: 5.700 mm – monobloco
- Braço de penetração: 2,40 m
- Freio de giro com gerenciador eletrônico
- Coroa de giro em banho de graxa

Chassi inferior

- Sapatas: 600 mm com garra tripla
- Comprimento da esteira: 4.470 mm
- Bitola: 2.390 mm
- Esteira selada e lubrificada
- Acionamento da esteira por motor de translação hidrostático de duas velocidades
- Freios de estacionamento a disco (SAHR)

Motor New Holland/FPT Turboalimentado Tier 3

- Controle de aceleração do tipo *dial*
- Desaceleração automática do motor
- Controle eletrônico de rotação do motor
- Dispositivo *auto-idle*

Sistema elétrico

- Baterias (2)
- Sistema de monitoramento/diagnóstico eletrônico
- Luzes de trabalho da lança
- Luzes de trabalho da parte frontal da cabine
- Alternador de 70 A

Sistema hidráulico

- Controles de pilotagem padrão ISO
- Seletor de modo de trabalho: A, H & SP
- Modo auxiliar para acessório (marletele, tesoura, processadores, etc.)
- Auto *power-boost*
- 2 bombas de pistão de fluxo variável 2x211 l/min.
- Redução automática da vazão da bomba
- Cilindros com amortecimento de fim de curso e sistema regenerativo

Outros

- Lubrificação centralizada para braço monobloco
- Caçamba GD: 1,3 m³

[Handwritten signatures and marks]

16. EQUIPAMENTO OPCIONAL

- Braço de escavação: 2,94 m
- Caçambas para aplicações gerais, para rocha e para aplicações severas (ver tabela página 4)
- Sapatas – 700 mm, 800 mm
- Predisposição para martelo hidráulico
- Predisposição para garra rotativa
- Predisposição para tesoura hidráulica
- Predisposição para processador florestal
- Iluminação auxiliar
- Proteção frontal
- Proteção superior (FOPS NÍVEL 2) (ISO 10262:1998)
- Banco com suspensão pneumática
- Câmera lateral
- Câmera traseira
- Sistema de monitoramento *FleetForce*

[Handwritten signature]

[Handwritten signature]

[Handwritten signature]

[Handwritten signature]

E215C^{EVO}

Escritório Comercial:
Contagem - Minas Gerais - Brasil
Av. General David Sarnoff, 2.237
Cidade Industrial - CEP 32210-110
Telefone: +55 31 2104-3111

CNI CAPITAL
INDUSTRIAL

CUSTOMER SERVICE
0800 777 6423

 **NEW HOLLAND**
CONSTRUCTION

BRBE5024 - 06/2017

Handwritten signatures and initials

Handwritten signature

ESTADO DE SANTA CATARINA
MUNICIPIO DE SAO MIGUEL DA BOA VISTA

CNPJ: 80.912.124/0001-82
RUA SÃO LUIZ, 210
C.E.P.: 89879-000 - São Miguel da Boa Vista - SC

PREGÃO PRESENCIAL

Nr.: 41/2021 - PR

Processo Administrativo: 47/2021
Processo de Licitação: 47/2021
Data do Processo: 03/09/2021

Folha: 1/2

OBJETO DA LICITAÇÃO:

Contratação de empresa para PRESTAÇÃO DE SERVIÇOS DE ESCAVADEIRA HIDRÁULICA E CAMINHÃO CAÇAMBA, para auxiliar nos trabalhos da Secretaria Municipal de Estradas e Rodagens do município

ATA DE REUNIÃO DE JULGAMENTO DE PROPOSTAS Nr.

Ao(s) 20 de Setembro de 2021, às 08:15 horas, na sede da(o) MUNICIPIO DE SAO MIGUEL DA BOA VISTA, reuniram-se os membros da Comissão de Licitação, designada pela(o) Decreto nº 01/2021, para julgamento das propostas de preço das proponentes habilitadas para fornecimento e/ou execução dos itens descritos no Processo Licitatório nº 47/2021, Licitação nº 41/2021 - PR, na modalidade de PREGÃO PRESENCIAL.

Inicialmente procedeu-se a leitura do teor das propostas para estudo e análise de preço e outros fatores previstos no edital. Logo após julgadas as propostas, a comissão emitiu o parecer discriminando o(s) vencedor(es), conforme segue abaixo:

Parecer da Comissão: AS PROPOSTAS APRESENTADAS PELAS EMPRESAS ESTÃO DE ACORDO COM O EXIGIDO NO EDITAL, SENDO QUE A EMPRESA LIDER TERRAPLANAGENS QUESTIONOU A PROPOSTA DA EMPRESA MODELMAQ, AFIRMANDO QUE A MESMA NÃO APRESENTOU CAMINHÕES QUE COMPROVAM QUE SÃO BASCULANTES, E TAMBEM QUESTIONOU QUE A MODELMAQ NÃO COLOCOU A MARCA DA EMPRESA NA PROPOSTA, AO MESMO QUE A EMPRESA TRANS MAESTRI TAMBEM NÃO CITOU A MARCA NA PROPOSTA. A COMISSÃO CONSULTOU A ASSESSORIA JURIDICA DO MUNICIPIO PERANTE OS PRESENTES, E EM ANÁLISE OS DOCUMENTOS, E REFERENTE A PROPOSTA DA EMPRESA MODELMAQ A MESMA AFIRMA EM SUA PROPOSTA QUE OS CAMINHÕES COMPROVADOS COM NOTA FISCAL SÃO CAMINHÕES BASCULANTES COM NO MINIMO 12M³ DE CAPACIDADE COMO CITADO NO EDITAL, E EM RELAÇÃO A MARCA AMBAS AS EMPRESAS QUESTIONADAS COLOCARAM CARIMBO DA EMPRESA NA PROPOSTA, SENDO QUE A COMISSÃO ENTENDE QUE É UMA MERA FORMALIDADE, JÁ QUE AMBAS COLOCARAM AS MARCAS DAS MAQUINAS E CAMINHÕES QUE IRÃO EFETUAR OS SERVIÇOS, E QUE SÃO DE POSSE DA MAQUINA. A COMISSÃO DEIXOU A EMPRESA MODELMAQ CIENTE DE QUE PRESTAR INFORMAÇÕES FALSAS A EMPRESA PODE INCORRER EM SANÇÕES PENAIS E TAMBEM IMPEDIMENTO DE LICITAR JUNTO A ADMINISTRAÇÃO PÚBLICA, FOI SOLICITADO PARA QUE FIQUE CLARO QUE A MESMA APRESENTE EM 24 HORAS COMPROVANTES DE QUE OS DOIS CAMINHÕES SÃO CAÇAMBA COM CAPACIDADE DE NO MINIMO 12M³. A EMPRESA LIDER TERRAPLANAGENS SOLICITOU COPIA DAS PROPOSTAS DAS EMPRESAS MODELMAQ E TRANS MAESTRI.

LOTE: 1

Participante: 3956 - MODELMAQ TERRAPLENAGENS E SERVIÇOS LTDA

Item	Especificação	Un.Med.	Qtde Cotada	Marca	Desconto	Preço Unitário	Preço Total
1	PRESTAÇÃO DE SERVIÇOS DE HORAS MAQUINA DE ESCAVADEIRA HIDRÁULICA com no mínimo 20(Vinte) toneladas, incluindo profissional para operar o equipamento e todas as despesas para execução, nas quantidades estimadas conforme a necessidade do Município.	Hrs	900,00	MODELMAQ	0,0000	260,3137	234.282,35
2	PRESTAÇÃO DE SERVIÇOS DE HORAS DE, NO MINIMO 02 (DOIS), CAMINHÃO CAÇAMBA TRAÇADO, com capacidade acima de 12m³ (metros cúbicos), incluindo profissional para operar o equipamento e todas as despesas para execução, nas quantidades estimadas, conforme a necessidade do município.	Hrs	1.500,00	MODELMAQ	0,0000	137,1451	205.717,65

Total do Participante -----> 440.000,00

Total Geral -----> 440.000,00



ESTADO DE SANTA CATARINA
MUNICIPIO DE SAO MIGUEL DA BOA VISTA

PREGÃO PRESENCIAL

Nr.: 41/2021 - PR

CNPJ: 80.912.124/0001-82
RUA SÃO LUIZ, 210
C.E.P.: 89879-000 - São Miguel da Boa Vista - SC

Processo Administrativo: 47/2021
Processo de Licitação: 47/2021
Data do Processo: 03/09/2021

Folha: 2/2

Nada mais havendo a tratar, foi encerrada a reunião de julgamento, da qual foi assinada a presente ata pela Comissão de Licitação e pelos representantes das proponentes.

São Miguel da Boa Vista, 20 de Setembro de 2021

COMISSÃO:

FERNANDA LUIZA DASSOLER FASS

 - - Pregoeiro(a)

RICARDO JUNIOR BONFANTI

 - - MEMBRO

ALTAIR VANDERLEI CASSOL

 - - MEMBRO

EVANDRO MARCIO CANZI

- - MEMBRO

JUSILEI PETTER MAGIONI

- - MEMBRO







**ESTADO DE SANTA CATARINA
MUNICIPIO DE SAO MIGUEL DA BOA VISTA**

CNPJ: 80.912.124/0001-82
RUA SÃO LUIZ, 210
C.E.P.: 89879-000 - São Miguel da Boa Vista - SC

PREGÃO PRESENCIAL

Nr.: 41/2021 - PR

Processo Administrativo: 47/2021
Processo de Licitação: 47/2021
Data do Processo: 03/09/2021

Folha: 1/1

OBJETO DA LICITAÇÃO:

Contratação de empresa para PRESTAÇÃO DE SERVIÇOS DE ESCAVADEIRA HIDRÁULICA E CAMINHÃO CAÇAMBA, para auxiliar nos trabalhos da Secretaria Municipal de Estradas e Rodagens do município

ATA DE RECEBIMENTO E ABERTURA DE DOCUMENTAÇÃO Nr. 68/2021 (Sequência: 2)

Ao(s) 20 de Setembro de 2021, às 08:55 horas, na sede da(o) MUNICIPIO DE SAO MIGUEL DA BOA VISTA, reuniram-se o Pregoeiro e sua Equipe de Apoio, designada pela(o) Decreto nº 01/2021, para dar continuidade no Processo Licitatório nº 47/2021, Licitação nº. 41/2021 - PR, na modalidade de PREGÃO PRESENCIAL.

Estiveram presentes no ato de abertura, os membros da comissão e representante(s) da(s) empresa(s) abaixo:

LIDER TERRAPLANAGEM E TRANSPORTES LTDA (3401), MODELMAQ TERRAPLENAGENS E SERVIÇOS LTDA (3956),
TRANS MAESTRI (4087).

Inicialmente procedeu-se a leitura do teor das mesmas com os esclarecimentos e análise necessários, por ordem de entrada e, rubricadas toda a documentação atinente, tendo o seguinte parecer da comissão:

- OS DOCUMENTOS APRESENTADOS PELA EMPRESA VENCEDORA ESTÃO DE ACORDO COM O EXIGIDO NO EDITAL. A EMPRESA LIDER TERRAPLANAGENS E TRANSPORTES SOLICITOU RECURSOS NO QUE SE REFERE A PROPOSTA APRESENTADA PELA EMPRESA MODELMAQ (COMPROVAÇÃO DOS CAMINHÕES E QUE NÃO CONSTA MARCA - RAZÃO SOCIAL DA EMPRESA) E QUE A EMPRESA TRANS MAESTRI TAMBEM NÃO APRESENTOU MARCA - RAZÃO SOCIAL DA EMPRESA NA PROPOSTA, A EMPRESA TRANS MAESTRI SOLICITOU RECURSO NO QUE DIZ RESPEITO A PROPOSTA DA MODELMAQ (QUE NÃO POSSUI COMPROVAÇÃO DOS CAMINHÕES SEREM BASCULANTES), SENDO CONCEDIDO O PRAZO DE 5 DIAS UTEIS PARA AS RAZÕES DO RECURSO, SENDO CONCEDIDO APÓS A APRESENTAÇÃO DOS RECURSOS E DISPONIBILIZAÇÃO AOS INTERESSADOS O MESMO PRAZO PARA AS CONTRA-RAZÕES DO RECURSO. A EMPRESA TRANS MAESTRI FEZ UMA LIGAÇÃO E SOLICITOU PARA POR EM ATA QUE A PLACA INFORMADA NA NOTA FISCAL APRESENTADA PELA EMPRESA MODELMAQ NÃO CONDIZ COM UM CAMINHÃO CAÇAMBA. FICA ABERTO OS PRAZOS PARA A AS RAZÕES E CONTRA-RAZÕES QUE SERÃO ANALISADAS.

Nada mais havendo a constar, lavrou-se o presente termo que será assinado pelos presentes.

São Miguel da Boa Vista, 20 de Setembro de 2021

COMISSÃO:

FERNANDA LUIZA DASSOLER FASSBINDER - - Pregoeiro(a)
RICARDO JUNIOR BONFANTI - - MEMBRO
ALTAIR VANDERLEI CASSOL - - MEMBRO
EVANDRO MARCIO CANZI - - MEMBRO
JUSILEI PETTER MAGIONI - - MEMBRO

MODELMAQ

TERRAPLENAGEM E TRANSPORTES

CREA-SC 104153-5

ILUSTRÍSSIMA SENHORA PREGOEIRA DO MUNICÍPIO DE SÃO MIGUEL DA BOA VISTA – SC

PROCESSO LICITATÓRIO Nº 47/2021

MODALIDADE – PREGÃO PRESENCIAL – REGISTRO DE PREÇOS

MODELMAQ TERRAPLENAGENS E SERVIÇOS LTDA, pessoa jurídica de direito privado, inscrita no CNPJ/MF sob o nº 08.968.958/0001-82, com sede na Rua Conde Deu, 1450, na cidade de Serra Alta (SC), vem perante vossa senhoria, manifestar-se sobre a determinação contida na ata de reunião e julgamento, e o faz conforme argumentos a seguir:

De plano, necessário destacar que, diante da legislação aplicável e de acordo com o disposto no Edital, a análise e decisão da Comissão de Licitações de considerar que "AS PROPOSTAS APRESENTADAS ESTÃO DE ACORDO COM O EXIGIDO NO EDITAL [...], é perfeita e deve, portanto, ser mantida.

A Lei 8666/1993, logo em seu início, no Artigo 3º, menciona que visa "garantir a observância do princípio constitucional da isonomia, a seleção da proposta mais vantajosa para a administração e a promoção do desenvolvimento nacional sustentável e será processada e julgada em estrita conformidade com os princípios básicos da legalidade, da

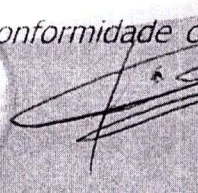

(51) 3364-0157 | 99819-7732
(49) 98829-4824 | 99819-2147
modelmaq.motter@hotmail.com
SERRA ALTA - SC

MODELMAQ

TERRAPLENAGEM E TRANSPORTES

CREA-SC 104153-5

impessoalidade, da moralidade, da igualdade, da publicidade, da probidade administrativa, da vinculação ao instrumento convocatório, do julgamento objetivo e dos que lhes são correlatos..."

Interpretando as disposições do artigo 3º, o ilustre especialista na área de licitação, o doutor Marçal Justen Filho assevera:

'Os dispositivos restantes, acerca da licitação, desdobram os princípios do art. 3º, que funciona como norteador do trabalho hermenêutico e de aplicação da Lei das licitações. Nenhuma solução, em caso algum, será sustentável quando colidente com o art. 3º. Havendo dúvida sobre o caminho a adotar ou a opção a preferir, o intérprete deverá recorrer a esse dispositivo. Dentre diversas soluções possíveis, deverão ser rejeitadas as incompatíveis com os princípios do art. 3º' (in 'Comentários à Lei de Licitações e Contratos Administrativos', Ed. Dialética, 5ª edição, fls. 54).

Ou seja, diversos são os princípios a serem observados no julgamento das propostas e contratações realizadas pela Administração Pública. Neste processo licitatório, dentre os princípios, desde que comprovada a capacidade técnica e cumpridas as exigências para habilitação, deve ser respeitada a proposta mais vantajosa para a Administração, o que ocorreu; já que a Licitante MODELMAQ TERRAPLENAGENS apresentou a melhor proposta e cumpre todos os requisitos para habilitação. Tanto é que tal situação foi verificada pela Comissão de Licitação, que considerou a empresa devidamente habilitada.

É certo que a finalidade principal da licitação é selecionar a busca mais vantajosa (art. 3º da Lei 8.666/93); e neste caso, a proposta mais vantajosa será aquela que ensejar o menor dispêndio por parte da Administração.

Nesta esteira, assevera a doutrina que é absolutamente indispensável que empresários, administradores, juizes, membros do Ministério Público e legisladores entendam

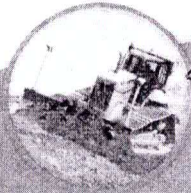
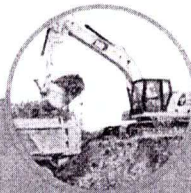

(49) 3364-0137 | 98815-1782

(49) 98829-4824 | 99819-2147

■ modelmaq.motter@hotmail.com

SERRA ALTA - SC

MODELMAQ

TERRAPLENAGEM E TRANSPORTES

CREA-SC 104153-5

que licitação não é um concurso de destreza, destinado a selecionar o melhor cumpridor de edital.

Não obstante, a licitação tem como objetivo principal a proposta mais vantajosa e isso esta relacionada ao princípio da economicidade. *In verbis*, segue doutrina de Marçal Justen Filho:

“Os fins buscados pela licitação: as “vantajosidades”. Toda e qualquer contratação administrativa envolve uma solução quanto ao uso de recursos escassos de titularidade de um sujeito administrativo. Existe um dever de a Administração adotar a escolha mais eficiente para a exploração dos recursos econômicos de sua titularidade. Portanto e como regra, a licitação visa obter a solução contratual economicamente mais vantajosa para a Administração. A Vantajosidade pode ser enfocada sob uma dimensão econômica, o que conduzirá a uma avaliação da questão sob o prisma da eficiência. Trata-se de determinar a proposta que assegurará o aproveitamento racionalmente mais satisfatório dos bens econômicos.” (JUSTIN FILHO, MARÇAL. Comentários a Lei de Licitação. 2016. p.97).

No caso em apreço, em relação a comprovação exigida no Item 4.1, V, do Edital, a Licitante informa que é proprietária de diversos caminhões (05) que atendem a especificação exigida no Edital, conforme comprovam os documentos anexos. Citamos os veículos: a) Placa: MII6015, renavam 00214268314; b) Placa: HJF4963, renavam 00288193229; c) Placa: IRX3D71, renavam 00326533206; d) Placa: MID2438, renavam 00261638610; e) Placa: MLH4671, renavam 00509540023.

Assim, embora tenha sido acostada a Nota Fiscal nº 1663, relativa a um veículo caminhão, Mercedes Benz AXOR 3340, que demonstra a propriedade da Licitante, aquele veículo não possui, ainda, caçamba basculante acoplada, tendo ocorrido equívoco (sanável) na apresentação do documento.

Entretanto, tal circunstância, conforme comprovam os documentos acostados, não retira da Licitante a “capacidade técnica” para realização dos serviços objeto da licitação,



(49) 3364-0137 | 98815-1782

(49) 98829-4824 | 99819-2147

modelmaq.motter@hotmail.com

SERRA ALTA - SC

MODELMAQ

TERRAPLENAGEM E TRANSPORTES

CREA-SC 104153-5

uma vez que a Licitante é proprietária de 05 (cinco) veículos que cumprem as especificações do Edital.

Ao nosso sentir, a exigência contida no Item 4.1, V, do Edital, busca que as empresas licitantes demonstrem, tão-somente, que efetivamente detém capacidade técnica para a realização dos serviços conforme a demanda do Município, e neste quesito a Licitante está devidamente habilitada, já que demonstra, sem sombra de dúvidas, ser proprietária de 05 caminhões caçamba.

Ainda, importante frisar que a Licitante não quer e nem teve intenção de estar em desacordo com nenhum termo direto ou indiretamente proposto no edital, uma vez que, é totalmente qualificada para a Licitação, ao passo que, tem as melhores intenções de fornecimento dos serviços para esta Municipalidade.

Por fim, necessário destacar que nos parece estranho o fato citado na Ata de Recebimento e Abertura de Documentação em relação a empresa Trans Maestri, que tenha realizado uma ligação (???) em busca de informações sobre a placa constante na Nota Fiscal apresentada pela Modelmaq, ainda mais em tempos de vigência da Lei Geral de Proteção de Dados. Assim, caso se verifique a infração a qualquer ditame legal em relação ao processo licitatório, deverá esta Comissão tomar as providências que entender pertinentes.

DIANTE DO EXPOSTO, pugna-se pelo recebimento desta manifestação com os documentos que a acompanham, devendo ser mantida a decisão da Douta Comissão (Pregoeira), que declarou a Empresa MODELMAQ TERRAPLENAGENS E SERVIÇOS LTDA habilitada e vencedora do Processo Licitatório nº 47/2021.

MODELMAQ TERRAPLENAGENS E SERVIÇOS LTDA

CNPJ/MF nº 08.968.958/0001-82

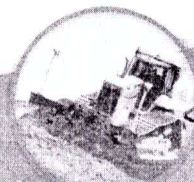
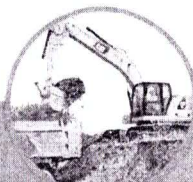

(49) 3364-0137 | 98815-1782

(49) 98829-4824 | 99819-2147

■ modelmaq.motter@hotmail.com

SERRA ALTA - SC

CERTIFICADO DE REGISTRO E LICENCIAMENTO DE VEÍCULO - ELETRÔNICO

VEÍCULO RENAVAM

00288193229

PLACA	REGIÃO
HJF4963	2021
ANO FABRICAÇÃO	ANO MODELO
2010	2011

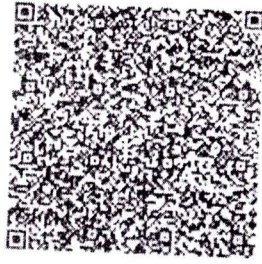

veículo registrado em 01/04/2021

VEÍCULO DE USO

PLACA DO VEÍCULO

CAT

56068651170

PLACA DO VEÍCULO

VW/31.320 CNC 6X4

TIPO DE VEÍCULO

CARGA CAMINHAO

PLACA DO VEÍCULO

CHASSI

HJF4963/MG

9534J8269BR124230

TIPO DE VEÍCULO

COMBUSTÍVEL

FRANCA

DIESEL

OBSERVAÇÕES DO VEÍCULO

SEM RESTRICOES/N. MOT:36247231/3

ELIKO

CATEGORIA

ALUGUEL

REGISTRO UNIFICADO

320CV/8270

PESO BRUTO TOTAL

23.0

CAPACIDADE

10.4

NÚMERO

36247231

DMT

63.0

ELIXO

3

LOTIFCADO

03P

CARACTERÍSTICAS

BASCULANTE

NOME

MODELMAQ TERRAPLENAGENS E SERVICOS LTDA

CPF (CNPJ)

08.968.958/0001-82

UF/PAIS

SERRA ALTA SC

DATA

01/04/2021

ASSINADO DIGITALMENTE PELO DNTRAN

DADOS DO SEGURO DPVAT

CAT. TARIF

*

DATA DE COTAÇÃO

*

PAGAMENTO

COTA ÚNICA PARCELADO

REPASSE OBRIGATORIO AO FUNDO NACIONAL DE VEICULARES

*

CUSTO DO BENEFÍCIO

*

CUSTO DE SERVIÇOS DE SERVIÇOS

*

REPASSE OBRIGATORIO AO DEPARTAMENTO NACIONAL DE TRANSITO (R\$)

*

VALOR ORIGINAL

*

VALOR TOTAL A SER PAGADO PELO SEGURO (R\$)

*

INFORMAÇÕES DO SEGURO DPVAT

MENSAGENS DNTRAN

CARTEIRA DIGITAL DE TRÂNSITO



Para sua comodidade, você pode acessar seus documentos eletrônicos pelo aplicativo DNTRAN ou pelo site DNTRAN. A carteira digital de trânsito é um documento eletrônico que substitui a carteira física de trânsito. Ela contém informações pessoais e dados de identificação do veículo.

- Consultar informações e pagar multas e impostos.
- Renovar a carteira digital de trânsito sem sair do veículo.
- Trocar a carteira digital de trânsito sem sair do veículo.
- Compartilhar informações com outros usuários.
- Ativar o aplicativo DNTRAN.
- Trocar a senha de acesso.



DNTRAN

Ative a Carteira Digital de Trânsito - CDT em seu celular pelo app DNTRAN. Assim, você poderá acessar todos os documentos para sua circulação no veículo com total agilidade e segurança.

▼ **Dados do Veículo de placa HJF4963** Em 20/09/2021 14:41:21 por IVANETE MARIA MARMITT ONGHERO

Placa	Renavam	Placa Anterior	Tipo	Categoria	Especie	Localiz.
HJF4963	288193229	HJF4963/MG	14-CAMINHAO	2-Aluguel	2-Carga	3
Marca/Modelo	Fabricação/Modelo	Combustivel	Cor	Carroceria	Categoria DPVAT	
339055 - VW/31.320 CNC 6X4 (Nacional)	2010/2011	3-Diesel	4-BRANCA	102-BASCULANTE	10	
Nome do Proprietário Atual	Nome do Principal Condutor		Recadastrado DETRAN			
MODELMAQ TERRAPLENAGENS E SERVICOS LTDA			DetranNet			
Nome do Proprietário Anterior	Licenciado		Origem dos Dados do Veículo			
G3 COSNTRUCAO PESADA LTDA	2021 CRLV Digital		CADASTRO			
Município de Enquadramento	Data de aquisição		Situação			
SERRA ALTA	22/08/2016		EM CIRCULAÇÃO			
Restrição à Venda						
Sem gravame						
Informações PENDENTES originadas das financeiras via SNG - Sistema Nacional de Gravame						
Nenhuma informação pendente até esta data						
Restrições						
Nenhuma restrição registrada até esta data						
▶ Autorização de Estampagem						
▶ Características do Veículo						
▶ Histórico de Sinal de Placa (Nova PIV)						
▶ Listagem de Débitos						
▶ Listagem de IPVA realizado - PREFIS						
▶ Listagem de IPVA Notificado / Dívida Ativa						
▶ Listagem de Multas						
▶ Infrações em Autuação						
▶ Último Processo						
▶ Histórico de IPVA						
▶ Histórico de Cobrança						
▶ Histórico de Multas						
▶ Recurso de Infração						
▶ Histórico de Processos						
▶ Restrições Veículo						

CERTIFICADO DE REGISTRO E LICENCIAMENTO DE VEÍCULO - DIGITAL

CÓDIGO RENAVAM
 00214268314

PLACA EXERCÍCIO
 M116015 2021

ANO FABRICAL/AO ANO MODELO
 2010 2010

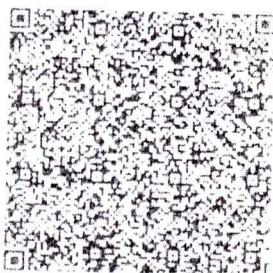

Valide este QRCode com app Vts

CÓDIGO DE SEGURANÇA PÚBLICA

51119059036

CAI

MODELO / MODELO / VERSÃO

FORD/CARGO 2628 E

GRUPO / TIPO

CARGA CAMINHÃO

CHASSI

M116015/SC

9BFZCEEK2ABB52216

TIPO PREDOMINANTE / COMBUSTÍVEL

BRANCA

DIESEL

OBSERVAÇÕES DO VEÍCULO

RSV1296815986/SEM RESTRICOES/N.M
 DT:36118933/3 EIXO/4 EIXO (2 DIR
 ECIONAL)

CATEGORIA
 ALUGUEL

CAPACIDADE

16.95

POTÊNCIA/INDICADA

PESO BRUTO TOTAL

275CV/5883

29.0

MOTOR

CMV

EIXOS

CONTADOR

36118933

42.0

3

03P

CARROÇERIA

BASCULANTE

NOME

MODELMAQ TERRAPLENAGENS E SERVICOS LTDA

CRI / CNPJ

08.968.958/0001-82

LOCAL

DATA

SERRA ALTA SC

01/06/2021

ASSINADO DIGITALMENTE PELO DENATRAN

DADOS DO SEGURO DPVAT

CAI / TARIF	DATA DE QUITAÇÃO	PAGAMENTO	
		TOTA UNICA	PARCELADO
*	*		
REPASSE OBRIGATORIO AO FUNDO NACIONAL DE SAUDE (R\$)	CUSTO DO BILHETE (R\$)	CUSTO EFETIVO DO SEGURO (R\$)	
*	*	*	
REPASSE OBRIGATORIO AO DEPARTAMENTO NACIONAL DE TRANSITO (R\$)	VALOR DO IOF (R\$)	VALOR TOTAL A SER PAGADO PELO SEGURADO (R\$)	
*	*	*	

INFORMAÇÕES DO SEGURO DPVAT

MENSAGENS DENATRAN

CARTEIRA DIGITAL DE TRANSITO



Para obter a Carteira Digital de Transito, você precisa seguir alguns passos. Confira os requisitos para obter a Carteira Digital de Transito. O CNJ também oferece o acompanhamento de todo o processo de emissão das Carteiras Digitais.

- Ter o documento de identificação em vigor e atualizado.
- Ter a Carteira Digital de Transito em vigor e atualizado.
- Não ter nenhuma situação de suspensão de direitos.
- Não ter nenhuma situação de suspensão de direitos.
- Não ter nenhuma situação de suspensão de direitos.
- Não ter nenhuma situação de suspensão de direitos.



Para obter a Carteira Digital de Transito, CD1, nas lojas Google Play ou App Store, basta clicar no ícone de sua mão todos os documentos para você conduzir seu veículo com tranquilidade e segurança.

Em 20/09/2021 14:41:03 por IVANETE MARIA MARMITT ONGHERO

▼ **Dados do Veículo de placa MII6015**

Placa	Renovam	Placa Anterior	Tipo	Categoria	Espécie	Lugares
MI16015	214268314	MI16015/	14-CAMINHAO	2 Aluguel	2 Carga	3
Marca/Modelo		Fabricação/Modelo	Combustível	Cor	Carroceria	Categoria DPVAT
320242 FORD/CARGO 2628 E(Nacional)		2010/2010	3-Diesel	4 BRANCA	102-BASCULANTE	10
Nome do Proprietário Atual	Nome do Principal Condutor			Recadastrado DETRAN		
MODELMAQ TERRAPLENAGENS E SERVICOS LTDA				DetranNet		
Nome do Proprietário Anterior				Origem dos Dados do Veículo		
ANTONIO ASSUMPCAO ME				CADASTRO		
Município de Emplicamento		Licenciado	Data de aquisição	Situação		
SERRA ALTA		2021 CRLV Digital	07/04/2015	EM CIRCULAÇÃO		
Observação						
4 EIXO (2 DIRECIONAL)						
Restrição à Venda						
Sem gravame						
Informações PENDENTES originadas das financeiras via SNG - Sistema Nacional de Gravame						
Nenhuma informação pendente até esta data						
Restrições						
Nenhuma restrição registrada até esta data						
▶ Autorização de Estampagem						
▶ Características do Veículo						
▶ Histórico de Sinal de Placa (Nova PIV)						
▶ Listagem de Débitos						
▶ Listagem de IPVA reduzido - PREEIS						
▶ Listagem de IPVA Notificado / Dívida Ativa						
▶ Listagem de Multas						
▶ Infrações em Autuação						
▶ Último Processo						
▶ Histórico de IPVA						
▶ Histórico de Cobrança						
▶ Histórico de Multas						
▶ Recurso de Infração						
▶ Histórico de Processos						
▶ Remoção Veículo						

DESCRIÇÃO DO SERVIÇO PRESTADO

DANFE
Documento Auxiliar da Nota Fiscal Eletrônica

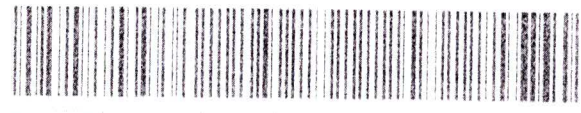

DESCRIÇÃO DO SERVIÇO PRESTADO
IDEAL IMPLEMENTOS AGRICOLAS E RODOVIARIOS LTDA ME
APIUNA, 686 - D
CRISTO REI - 89810-080
CHAPLECO - SC Fone/Fax: 4933281010

0 - ENTRADA
1 - SAIDA
Nº. 000.000.149
Série 001
Folha 1/1

CHAVE DE ACESSO
4214 0314 4434 6300 0132 5500 1000 0001 4910 0000 1494
Consulta de autenticidade no portal nacional da NF-e
www.nfe.fazenda.gov.br/portal ou no site da Sefaz Autorizadora
PROTOCOLO DE AUTORIZAÇÃO DE USO
342140023789282 - 03/03/2014 13:06:54
RS01
14.443.463/0001-32

DESCRIÇÃO DA OPERAÇÃO
VENDA MERCADORIA ADQUIRIDA RECEBIDA TERCEIROS
INSCRIÇÃO ESTADUAL DO CONTRIBUÍVEL
256542872

DESTINATÁRIO REMETENTE
NOME RAZÃO SOCIAL
MODELAGEM TERRAPLENAGENS E SERVIÇOS LTDA ME
CNPJ
PRINCESA IZABEL, 363 - BARRACÃO
CENTRO
SERRA ALTA
SC
4933653060

CEP
08.968.958/0001-82
Cidade
CENTRO
UF
SC
INSCRIÇÃO ESTADUAL
89871-000
255446942
DATA DA EMISSÃO
03/03/2014
DATA DA NOTA FISCAL
03/03/2014
MÓDULO DA NOTA FISCAL

VALOR DUPLICATA

01	149	05/03/2014	RS 11.833,33
02	149A	28/03/2014	RS 11.833,33
03	149B	24/04/2014	RS 11.833,34

VALOR DO IMPOSTO

VALOR DO ICMS (VALOR DO BEM) X ALÍQUOTA (%)	VALOR DO ICMS (VALOR DO BEM) X ALÍQUOTA (%)	VALOR DO ICMS (VALOR DO BEM) X ALÍQUOTA (%)	VALOR DO ICMS (VALOR DO BEM) X ALÍQUOTA (%)	VALOR DO ICMS (VALOR DO BEM) X ALÍQUOTA (%)	VALOR DO ICMS (VALOR DO BEM) X ALÍQUOTA (%)	VALOR DO ICMS (VALOR DO BEM) X ALÍQUOTA (%)	VALOR DO ICMS (VALOR DO BEM) X ALÍQUOTA (%)	VALOR DO ICMS (VALOR DO BEM) X ALÍQUOTA (%)	VALOR DO ICMS (VALOR DO BEM) X ALÍQUOTA (%)
0,00	0,00	0,00	0,00	0,00	0,00	0,00	0,00	0,00	0,00
0,00	0,00	582,12	0,00	0,00	0,00	0,00	0,00	0,00	0,00

TRANSPORTADOR / VOLUMES TRANSPORTADOS

RAZÃO SOCIAL	INSCRIÇÃO ESTADUAL	ENDEREÇO	CNPJ	CEP	CIDADE	UF	INSCRIÇÃO ESTADUAL

QUANTIDADE

QUANTIDADE	VALOR UNITÁRIO	VALOR TOTAL	ICMS	VALOR ICMS	VALOR ICMS	VALOR ICMS	VALOR ICMS
87042329	0101	5102	UND	1,0000	28.500,0000	28.500,00	0,00
84834010	0101	5102	PC	1,0000	2.850,0000	2.850,00	0,00
27101932	0101	5102	LT	80,0000	12,5000	1.000,00	0,00
39929000	0500	5405	UNID	76,0000	8,0000	208,00	0,00
39199000	0500	5405	UNID	1,0000	76,0000	76,00	0,00
32081010	0500	5405	LT	6,0000	74,3400	1.189,44	0,00
39095011	0500	5405	UNID	8,0000	96,5200	764,16	0,00
38070000	0500	5405	LT	1,7500	185,5287	289,17	0,00
34140090	0500	5405	LT	15,0000	13,6000	208,20	0,00
00		5933	SRV	1,0000	1.000,0000	1.000,00	0,00

VALORES DOS PRODUTOS / SERVIÇOS

QUANTIDADE	VALOR UNITÁRIO	VALOR TOTAL	ICMS	VALOR ICMS	VALOR ICMS	VALOR ICMS	VALOR ICMS
87042329	0101	5102	UND	1,0000	28.500,0000	28.500,00	0,00
84834010	0101	5102	PC	1,0000	2.850,0000	2.850,00	0,00
27101932	0101	5102	LT	80,0000	12,5000	1.000,00	0,00
39929000	0500	5405	UNID	76,0000	8,0000	208,00	0,00
39199000	0500	5405	UNID	1,0000	76,0000	76,00	0,00
32081010	0500	5405	LT	6,0000	74,3400	1.189,44	0,00
39095011	0500	5405	UNID	8,0000	96,5200	764,16	0,00
38070000	0500	5405	LT	1,7500	185,5287	289,17	0,00
34140090	0500	5405	LT	15,0000	13,6000	208,20	0,00
00		5933	SRV	1,0000	1.000,0000	1.000,00	0,00

VALOR TOTAL DOS SERVIÇOS: 1.000,00
BASE DE CÁLCULO DO ISSQN: 1.000,00
VALOR TOTAL DO ISSQN: 0810

INSCRIÇÃO ESTADUAL DO ISSQN: 0810
FORMA DE PAGAMENTO: 0810
RESERVADO AO FISCAL
CNPJ: 08.968.958/0001-82
CNPJ DO EMITENTE: 4933653060
CNPJ DO DESTINATÁRIO: 89871000256542872
CNPJ DO TRANSPORTADOR: 89871000256542872
CNPJ DO RECEBENTE: 89871000256542872
CNPJ DO CONTRIBUÍVEL: 89871000256542872
CNPJ DO EMITENTE: 4933653060
CNPJ DO DESTINATÁRIO: 89871000256542872
CNPJ DO TRANSPORTADOR: 89871000256542872
CNPJ DO RECEBENTE: 89871000256542872
CNPJ DO CONTRIBUÍVEL: 89871000256542872

Nº-e
Nº. 000.035.84
Série 002

RECEIHA DE PAGAMENTO

DANFE
Documento Auxiliar da Nota Fiscal Eletrônica

DICAVE GARTNER DIST CAI VEIC LTDA

BR 282 KM 539, S/N, S/N
FONE: 89810-800
CHAPLECO - SC Fone/Fax: 4933217800

0 - ENTRADA
1 - SAÍDA

Nº. 000.035.849
Série 002
Folha 1/1



CHAVE DE ACESSO

4213 0183 7404 5600 0382 5500 2000 0358 4910 0241 780

Consulta de autenticidade no portal nacional de NF-e
www.nfe.fazenda.gov.br/portal ou no site da Sefaz Autorizada
PROCELO/DE AT. HORIZAL, S/D/E/S/O

342130008131941 - 25/01/2013 08:53:23

83.740.456/0003-87

Venda Merc. Adq. Rec. Terce.

251034151

DESTINATÁRIO/REMETENTE
NOME RAZÃO SOCIAL

MODELMAQ TERRAPLENAGENS E SERVIÇOS LTDA - ME

SAISABEL
PRINCESA ISABEL, 363, S/N - COMPL. TERREO

CHAPLECO - SC

CEP: 13506-900
CNPJ: 06.583.777/0001-00
CPF: 000.000.000-00

ENDEREÇO DISTRITO

CENTRO

CEP: 4933653636

INSCRIÇÃO ESTADUAL

08.968.958/0001-82

INSCRIÇÃO ESTADUAL

89871-000

CNPJ: 255446942

DATA DA EMISSÃO

25/01/2013

DATA DA SAÍDA EM GERAL

25/01/2013

HORA DA SAÍDA EM GERAL

07:53:12

VALOR DO IMPOSTO

VALOR DO ICMS	VALOR DO IPI	VALOR DO IPTU	VALOR DO PIS	VALOR DO COFINS	VALOR TOTAL
235.000,00	28.200,00	0,00	0,00	0,00	263.200,00
0,00	0,00	0,00	0,00	0,00	0,00
0,00	0,00	0,00	0,00	0,00	0,00
0,00	0,00	0,00	0,00	0,00	0,00
0,00	0,00	0,00	0,00	0,00	0,00
0,00	0,00	0,00	0,00	0,00	0,00

RESPORTE LÍQUIDO / VOLUME TRANSPORTADOS

RECEIHA POR CONTA
(0) Emitente

CODIGO ANTI

MUNICÍPIO

PLACA DO VEICULO

UF: SC

INSCRIÇÃO ESTADUAL

PERÍODO

7.240,000

7.240,00

VALOR DOS PRODUTOS / SERVIÇOS

QUANTIDADE	DESCRIÇÃO DO PRODUTO / SERVIÇO	NCM/SH	OCST	CFOP	UN	QUANT	VALOR UNIT	VALOR TOTAL	BC CALC ICMS	VALOR ICMS	VALOR IPI	VALOR PIS	VALOR COFINS	VALOR TOTAL
1	CHASSI 93KP081D1D1E13806 MOTOR VO MOD. VM 1306X4R MOTOR DIESEL 6CIL. POT. 130CV DIN A 2200 RPM. (X) CÂMBIO VOI VO-VL271H1, DIE 4,56 L, L E 3,65M. CABINE LITO NORMAL TIPO TRAS RTS 2163 CMT 6CIL. 1 TLD 3451, 0 TLE 01. NAVE OR BRANCA, COM 10 PNEUS 295 80X22,5 PNEU SOBRES, MOLAS SEMI ELIP, FERR E ACESSOR. PCH ACABAM PADRAO LX. ANO 2013. C.A. 2013. CAIXA PC 3190645 SR 20130359004. MOTOR PC 040070 SR 08R00077827, DIELR 2 PC 040124 SR 08R00079685, MOTOR VLA008053 RI NAVAM 319144. DENAMI 2915044. Chassi: 93KP081D1D1E13806	87042410	000	5102	CM	1,0000	724.000,00	724.000,00	235.000,00	28.200,00	0,00	0,00	0,00	724.000,00

ADICIONAIS
ADICIONAIS DEVIDENTES

Contato: (051) 3333-1234 - Defauldownload DPCIONAIS RADIO CD, CLIMATIZAD, AR COND, VEICULO
PLACA DO VEICULO: FIDUCARDA EM LAVOR DO BANCO UNIBANCO S/A - PAQ 13-06201384947-001 - VALOR
NOME LADO: R\$ 235.000,00 - COD DENAMI: 2915044 - COD RI NAVAM: 319144 - Caso não receba o XML da NF solicite via
mailto:envio@dicave.com.br | Cod Cliente: 040724 - Cod Nat Oper: VPI - Portador: RT

RESERVADO AGRISCO

CERTIFICADO DE REGISTRO E LICENCIAMENTO DE VEÍCULO - ELETRÔNICO

CÓDIGO RENAVAM
 00509540023

PLACA
 MLH4671

EXERCÍCIO
 2021

ANO FABRICAÇÃO
 2013

ANO MODELO
 2013

NUMERO DE CV

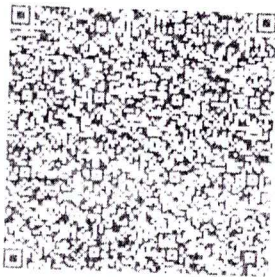

Valide este QRCode com app Vio

CÓDIGO DE SEGURANÇA DO C.A.

06680478520

MARCA / MODELO / VERSÃO

VOLVO/VM 330 6X4R

ESPÉCIE / TIPO

CARGA CAMINHAO

PLACA ANTERIOR / UF

MLH4671/SC

COR PRINCIPAL

BRANCA

CHASSI

93KPOS1D1DE138987

COMBUSTÍVEL

DIESEL

OBSERVAÇÕES DO VEÍCULO

AL.FIDUC. ITAU UNIBANCO S.A./N.M
 OT:Y1A008053/3 EIXO

CATEGORIA

ALUGUEL

POTÊNCIA/CILINDRADA

330CV/****

MOTOR

Y1A008053

CARROCERIA

BASCULANTE

NUMÉ

MODELMAQ TERRAPLENAGENS E SERVICOS LTDA

CPI / CNPJ

08.968.958/0001-82

LOCAL

SERRA ALTA SC

DATA

06/01/2021

ASSINADO DIGITALMENTE PELO DETRAN

DADOS DO SEGURO DPVAT

CAT. TARIF

*

DATA DE QUITAÇÃO

*

PAGAMENTO

COTA ÚNICA

PARCELADO

REPASSE OBRIGATORIO AO FUNDO NACIONAL DE SAUDE (R\$)

*

CUSTO DO BILHETE (R\$)

*

CUSTO EFETIVO DO SEGURO (R\$)

*

REPASSE OBRIGATORIO AO DEPARTAMENTO NACIONAL DE TRANSITO (R\$)

*

VALOR DO IOF (R\$)

*

VALOR TOTAL A SER PAG. P. O SEGURO (R\$)

*

INFORMAÇÕES DO SEGURO DPVAT

MENSAGENS DENATRAN

CARTEIRA DIGITAL DE TRANSITO



Para obter o certificado de registro e licenciamento eletrônico do veículo (CRLV) você precisa ter em mãos a Carteira Digital de Trânsito - CDT e ter o aplicativo de licenciamento de veículos em seu celular. Outras funcionalidades:

- Consultar sua situação de registro e licenciamento
- Atualizar o veículo digital do CNH - sem sair do celular
- Realizar o veículo digital de transferência e circulação
- Gerar o boleto de licenciamento de veículos
- Realizar o licenciamento de veículos
- Realizar o licenciamento de veículos

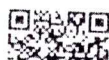

Para baixar a Carteira Digital de Trânsito - CDT nas lojas Google Play ou App Store, vá até a loja de sua preferência e procure por "Carteira Digital de Trânsito".

Em 20/09/2021 14:40:20 por IVANETE MARIA MARMITT ONGHERO

▼ **Dados do Veículo de placa MLH4671**

Placa MLH4671	Renavam 509540023	Placa Anterior NFISCAL/	Tipo 14-CAMINHAO	Categoria 2-Aluguel	Espécie 2-Carga	Lugares 2
Marca/Modelo 710144 - VOLVO/VM 330 6X4R (Nacional)	Fabricação/Modelo 2013/2013	Combustível 3-Diesel	Cor 4-BRANCA	Carcceria 102-BASCULANTE	Categoria DPVAT 10	
Nome do Proprietário Atual MODELMAQ TERRAPLENAGENS E SERVICOS LTDA			Nome do Principal Condutor		Recadastrado DETRAN DetranNet	
Nome do Proprietário Anterior DICAVE GARTNER DISTRIBUIDORA CATARINENSE DE VEICULOS LTDA			Licenciado 2021 CRLV Digital		Origem dos Dados do Veículo CADASTRO	
Município de Emplacamento SERRA ALTA			Data de aquisição 25/01/2013		Situação EM CIRCULAÇÃO	

Restrição a Venda

Alienação Fiduciária em favor de ITAU UNIBANCO S.A

Informações PENDENTES originadas das financeiras via SNG - Sistema Nacional de Gravame

Registro de Baixa de Alienação Fiduciária informado por ITAU UNIBANCO S.A. em 18/01/2018 às 10h56min para MODELMAQ T E S LTDA ME

Restrições

Nenhuma restrição registrada até esta data

- ▶ Autorização de Estampagem
- ▶ Características do veículo
- ▶ Histórico de Sinal de Placa (Nova PIV)
- ▶ Listagem de Débitos
- ▶ Listagem de IPVA reduzido - PREFEIS
- ▶ Listagem de IPVA Notificado / Dívida Ativa
- ▶ Listagem de Multas
- ▶ Infrações em Autuação
- ▶ Último Processo
- ▶ Histórico de IPVA
- ▶ Histórico de Cobrança
- ▶ Histórico de Multas
- ▶ Recurso de Infração
- ▶ Histórico de Processos
- ▶ Remoção Veículo

CERTIFICADO DE REGISTRO E LICENCIAMENTO DE VEÍCULO - ELETRÔNICO

VEÍCULO RENAVAM

00261638610

PLACA

MID2438

EXERCÍCIO

2020

VEÍCULO ANUALADO

2010

ANO/MODELO

2011

NÚMERO DO CPV

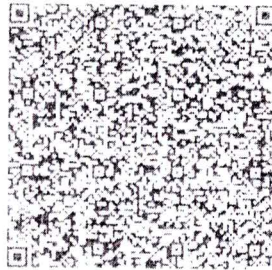

Valide este QRCode com app Vio

CENSO DE SEGURANÇA DO VEÍCULO

19076901578

CAI

MARCA / MODELO / VERSÃO

M. BENZ/AXOR 2831K6X4

INDIC. TPO

CARGA CAMINHAO

PLACA ANTERIOR / UF

MID2438/PR

CHASSI

9EM958260BB754853

COR PREDOMINANTE

BRANCA

COMBUSTÍVEL

DIESEL

OBSERVAÇÕES DO VEÍCULO

SEM RESTRICOES/N.MOT:926930U0911
 886/3 EIXO

CATEGORIA

ALUGUEL

POTENCIA/LINBRADA

305CV/****

PREÇO BRUTO TOTAL

23.0

CAPACIDADE

14.42

MOTOR

926930U0911886

CMT

45.1

EIXOS

3

LOTAÇÃO

02P

CARROTERIA

BASCULANTE

NOME

MODELMAQ TERRAPLENAGENS E SERVICOS LTDA

CPF / CNPJ

08.968.958/0001-82

LOCAL

SERRA ALTA SC

DATA

02/09/2020

ASSINADO DIGITALMENTE PELO DENATRAN

DADOS DO SEGURO DPVAT

CAI / TARI

10

DATA DE QUITAÇÃO

31/08/2020

PAGAMENTO

X COTA ÚNICA PARCELADO

REPASSE OBRIGATORIO AO FUNDO NACIONAL DE SAUDE (R\$)

0,72

CUSTO DO BILHETE (R\$)

4,15

CUSTO EFETIVO DO SEGURO (R\$)

0,81

REPASSE OBRIGATORIO AO DEPARTAMENTO NACIONAL DE TRANSITO (R\$)

0,08

VALOR DO IOT (R\$)

0,02

VALOR TOTAL A SER PAGAO PELO SEGURADO (R\$)

5,78

INFORMAÇÕES DO SEGURO DPVAT

MENSAGENS DENATRAN

CARTEIRA DIGITAL DE TRANSITO



Para sua comodidade, você pode acessar seus documentos de trânsito sempre com você no seu celular através da Carteira Digital de Trânsito. O aplicativo oferece o gerenciamento de seus documentos de trânsito com total comodidade. Você acessa a Carteira Digital de Trânsito pelo aplicativo

- Gerenciar seus documentos de trânsito de qualquer lugar;
- Emitir a Carteira Digital de Trânsito e acompanhar seu status;
- Renovar a validade digital de seus documentos de trânsito;
- Consultar sua carteira de trânsito em tempo real;
- Realizar o processo de emissão;
- Receber notificações.



DENATRAN - 800 90 90 90

do aplicativo Carteira Digital de Trânsito - CDT nas lojas Google Play ou App Store. Carregue na palma da sua mão todos os documentos para você conduzir seu veículo com tranquilidade e segurança.

Em 20/09/2021 14:41:35 por IVANETE MARIA MARMITT ONGHERO

▼ Dados do Veículo de placa MID2438

Placa	Renavam	Placa Anterior	Tipo	Categoria	Especie	Lugares
MID2438	261638610	MID2438/PR	14-CAMINHAO	2-Aluguel	2-Carga	2
Marca/Modelo	Fabricação/Modelo	Combustivel	Cor	Carroceria	Categoria DPVAT	
329323 - M.BENZ/AXOR 2831K6X4 (Nacional)	2010/2011	3-Diesel	4-BRANCA	102- BASCULANTE	10	
Nome do Proprietário Atual	Nome do Principal Condutor			Recadastrado DETRAN DetranNet		
MÓDEI MAQ TERRAPLENAGENS E SERVICOS LTD A				Origem dos Dados do Veículo CADASTRO		
Nome do Proprietário Anterior	Licenciado			Data de aquisição	Situação	
OLAVO DA SILVA	2020 em 02/09/2020 através do Licenciamento Anual on-line (CRLV emitido por DDETRAN\10542753944)			16/11/2018	EM CIRCULAÇÃO	
Município de Emplacamento	Restrição à venda					
SERRA ALTA	Semi gravame					
	Informações PENDENTES originadas das financeiras via SNG - Sistema Nacional de Gravame					
	Nenhuma informação pendente até esta data					
	Restrições:					
	Nenhuma restrição registrada até esta data					
▶ Atualização de Estampagem						
▶ Características do Veículo						
▶ Histórico de Sinal de Placa (Nova PIV)						
▶ Listagem de Debitos						
▶ Listagem de IPVA reduzido - PREFEIS						
▶ Listagem de IPVA Notificado / Dívida Ativa						
▶ Listagem de Multas						
▶ Infracções em Autuação						
▶ Último Processo						
▶ Histórico de IPVA						
▶ Histórico de Cobrança						
▶ Histórico de Multas						
▶ Recurso de Infracção						
▶ Histórico de Processos						
▶ Remoções Veículo						

CERTIFICADO DE REGISTRO E LICENCIAMENTO DE VEÍCULO - ELETRÔNICO

PLACA RENAVAM
 00326533206

PLACA EXERCÍCIO
 TRX3D71 2021

ANO FABRICAÇÃO ANO MODELO
 2011 2011

NÚMERO DO C.R.V.

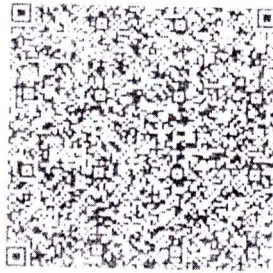

Valide este QRCode com app Vio

CODIGO DE SEGURANÇA DO C.A.

56618156085

MARCA/MODELO/VERSÃO

VW/26.260 CNM 6X4

ANEXO C.R.V.

CARGA CAMINHÃO

PLACA ANTERIOR (R/S)

TRX3D71/RS

COR/PREDOMINANTE

BRANCA

CAT

CHASSI

9534B8264BR141756

COMBUSTÍVEL

DIESEL

OBSERVAÇÕES DO VEÍCULO

SFM RESTRICOES/N.MOT: F1A054955/3
 EIXO CMT: 42T

CATEGORIA

ALUGUEL

POTENCIAÇÃO INDICADA

260CV/7120

MOTOR

F1A054955

CARROCERIA

BASCULANTE

NOME

MODELMAQ TERRAPLENAGENS E SERVICOS LTDA

CNPJ/CNPJ

08.968.958/0001-82

LOCAL

SERRA ALTA SC

DATA

06/01/2021

ASSINADO DIGITALMENTE PELO DENATRAN

DADOS DO SEGURO DPVAT

CAT. TARIF	DATA DE QUITAÇÃO	PAGAMENTO
*	*	SEJA ÚNICA PAPELARIA
REPASSE OBRIGATORIO AO FUNDO NACIONAL DE SAUDE (R\$)	CUSTO DO BILHETE (R\$)	CUSTO EFETIVO DO SEGURO (R\$)
*	*	*
REPASSE OBRIGATORIO AO DEPARTAMENTO NACIONAL DE TRANSITO (R\$)	VALOR DO DDF (R\$)	VALOR TOTAL A SER PAGADO PELO SEGURO (R\$)
*	*	*

INFORMAÇÕES DO SEGURO DPVAT

MENSAGENS DENATRAN

CARTEIRA DIGITAL DE TRANSITO

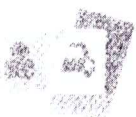

Para ter comodidade, você pode acessar seus documentos de trânsito em seu celular. Basta o aplicativo **Carteira Digital de Trânsito**. Com apenas o acesso ao reconhecimento facial, você pode obter de qualquer lugar a sua Carteira Digital de Trânsito.

- Você pode usar o aplicativo para consultar seus documentos de trânsito.
- Consultar o seu Digital de Trânsito em qualquer lugar e a qualquer hora.
- Também você pode pagar multas e renovar seu seguro.
- Comunique qualquer alteração de dados.
- Renove seus documentos.
- Consulte seus dados.



Obtenha a Carteira Digital de Trânsito - CDI nas lojas Google Play ou App Store e tenha na palma de sua mão todos os documentos para você conduzir seu veículo com tranquilidade e segurança.

IDENTIFICADOR DE ERROS

DANFE
Documento Auxiliar da Nota Fiscal Eletrônica



ZELIA TERESINHA PINTO

RUIVARIS D46, 22090 - SALA 01
MORRO GRANDE - 94770-000
VIAMAO - RS Fone/Fax: 5134852147

0 - ENTRADA
1 - SAÍDA

Nº. 030.469.347
Série 890
Folha 1/1

CHAVE DE ACESSO

4320 0887 9586 7400 0181 5589 0030 4693 4713 1552 8895

Consulta de autenticidade no portal nacional de NF-e
www.nfe.fazenda.gov.br/portal ou no site da Selaz Autorizadora
PROTOCOLO DE AUTORIZAÇÃO DE USO

143200143401793 - 14/08/2020 10:12:44

CNPJ

14.749.049/0001-56

Venda de Mercadoria

1590226124

INSCRIÇÃO ESTADUAL DO DUBLÉ TRIBUI

DESTINATÁRIO/REMETENTE

INSCRIÇÃO ESTADUAL

DESTINATÁRIO/REMETENTE

MODELMAQ TERRAPLANAGENS E SERVIÇOS LTDA

RUA CONDE D'EU, 1450

VILA ALTA
MORRO GRANDE

RS - FONE/FAX: 5134852147

BAIRRO/DISTRITO

CENTRO

CIDADE

SC 4833640137

CNPJ/CPF

08.968.958/0001-82

ICMS

89871-000

INSCRIÇÃO ESTADUAL

255446942

DATA DE EMISSÃO

14/08/2020

DATA DA SAÍDA DA ENTRADA

HORA DA SAÍDA DA ENTRADA

QUANTIDADE	UNIDADE	VALOR DE ICMS	BASE DE CÁLCULO ICMS	VALOR DE ICMS DEBITO	VALOR DE ICMS CREDITO	VALOR DE ICMS DEBITO	VALOR DE ICMS CREDITO	VALOR DE ICMS DEBITO	VALOR DE ICMS CREDITO	VALOR DE ICMS DEBITO	VALOR DE ICMS CREDITO	VALOR DE ICMS DEBITO	VALOR DE ICMS CREDITO	VALOR DE ICMS DEBITO	VALOR DE ICMS CREDITO
0,00		0,00	0,00	0,00	0,00	0,00	0,00	0,00	0,00	0,00	0,00	0,00	0,00	0,00	0,00
0,00		0,00	0,00	0,00	0,00	0,00	0,00	0,00	0,00	0,00	0,00	0,00	0,00	0,00	0,00
0,00		0,00	0,00	0,00	0,00	0,00	0,00	0,00	0,00	0,00	0,00	0,00	0,00	0,00	0,00

TRANSPORTADOR(VOL) E MESES TRANSPORTADOS

TRANSPORTADOR(VOL) E MESES TRANSPORTADOS
(9) Sem Frete

QUANTIDADE	UNIDADE	VALOR DE ICMS	BASE DE CÁLCULO ICMS	VALOR DE ICMS DEBITO	VALOR DE ICMS CREDITO	VALOR DE ICMS DEBITO	VALOR DE ICMS CREDITO	VALOR DE ICMS DEBITO	VALOR DE ICMS CREDITO	VALOR DE ICMS DEBITO	VALOR DE ICMS CREDITO	VALOR DE ICMS DEBITO	VALOR DE ICMS CREDITO	VALOR DE ICMS DEBITO	VALOR DE ICMS CREDITO
------------	---------	---------------	----------------------	----------------------	-----------------------	----------------------	-----------------------	----------------------	-----------------------	----------------------	-----------------------	----------------------	-----------------------	----------------------	-----------------------

QUANTIDADE	UNIDADE	VALOR DE ICMS	BASE DE CÁLCULO ICMS	VALOR DE ICMS DEBITO	VALOR DE ICMS CREDITO	VALOR DE ICMS DEBITO	VALOR DE ICMS CREDITO	VALOR DE ICMS DEBITO	VALOR DE ICMS CREDITO	VALOR DE ICMS DEBITO	VALOR DE ICMS CREDITO	VALOR DE ICMS DEBITO	VALOR DE ICMS CREDITO	VALOR DE ICMS DEBITO	VALOR DE ICMS CREDITO
------------	---------	---------------	----------------------	----------------------	-----------------------	----------------------	-----------------------	----------------------	-----------------------	----------------------	-----------------------	----------------------	-----------------------	----------------------	-----------------------

ADDS DOS PRODUTOS / SERVIÇOS

QUANTIDADE	UNIDADE	VALOR DE ICMS	BASE DE CÁLCULO ICMS	VALOR DE ICMS DEBITO	VALOR DE ICMS CREDITO	VALOR DE ICMS DEBITO	VALOR DE ICMS CREDITO	VALOR DE ICMS DEBITO	VALOR DE ICMS CREDITO	VALOR DE ICMS DEBITO	VALOR DE ICMS CREDITO	VALOR DE ICMS DEBITO	VALOR DE ICMS CREDITO	VALOR DE ICMS DEBITO	VALOR DE ICMS CREDITO
0,00		0,00	0,00	0,00	0,00	0,00	0,00	0,00	0,00	0,00	0,00	0,00	0,00	0,00	0,00

RENAVALIOS
OPERACIONES COMPLEMENTARES
Contribuinte: RENAVAN - 00326581206 - CHASSI: 9534B8264BR141755 - PLACA: BRX3D71
Fone: (51) Loge Operador e-CPF: 919.358.650-72 - RENATA SCHINOFF MACHADO

RESERVA DO FISCAL

e) Aproximados dos Tributos - R\$ 0,00

14/08/2020 10:12:44

▼ Dados do Veículo de placa IRX3D71				Em 20/09/2021 14:42:17 por IVANETE MARIA MARMITT ONGHERO			
Placa	Renavam	Placa Anterior	Tipo	Categoria	Especie	Lugares	
IRX3D71	326533206	IRX3D71/RS	14-CAMINHAO	2-Aluguei	2-Carga	3	
Marca/Modelo	Fabricação/Modelo	Combustível	Cor	Carrocena	Categoria DPVA		
339079 VW/26.260 CNM 6X4 (Nacional)	2011/2011	3-Diesel	4-BRANCA	102-BASCULANTE	10		
Nome do Proprietário Atual				Nome do Principal Condutor		Recadastrado DETRAN	
MODELMAQ TERRAPLENAGENS E SERVICOS LTDA						DetranNet	
Nome do Proprietário Anterior				Licenciado		Origem dos Dados do Veículo	
ZELIA TERESINHA PINTO ME				2021 CRLV Digital		CADASTRO	
Município de Enplacamento				Data de aquisição		Situação	
SERRA ALTA				04/08/2020		EM CIRCULAÇÃO	
Orsenação							
3 EIXO CMT, 42T							
Restrição à Venda							
Sem gravame							
Informações PENDENTES oriundas das financeiras via SNG - Sistema Nacional de Gravame							
Nenhuma informação pendente até esta data							
Restrições							
Nenhuma restrição registrada até esta data							
▶ Autenticação de Estampagem							
▶ Características do Veículo							
▶ Histórico do Sinal de Placa (Nova PIV)							
▶ Listagem de Débitos							
▶ Listagem de IPVA reduzido - PREFIS							
▶ Listagem de IPVA Notificado / Dívida Ativa							
▶ Listagem de Multas							
▶ Infrações em Autuação							
▶ Último Processo							
▶ Histórico de IPVA							
▶ Histórico de Cobrança							
▶ Histórico de Multas							
▶ Recurso de Infração							
▶ Histórico de Processos							
▶ Remoções Veículo							